



Зернозбиральні комбайни

TRION

750 730 720 710



Кожне поле –
це окремий світ.

Кожен аграрій знає, що кожне поле особливе. Місцями рівне, а місцями ні, велике або маленьке, розташоване на узбережжі або в посушливій місцевості. Кожне кидає свої виклики, які потрібно долати. І на кожному полі потрібно працювати, аби отримати гарний результат незалежно від того, де воно розташоване. Адже кожне поле – це окремий світ.

Новий CLAAS TRION. Створений для тебе.

Неперевершена адаптивність та продуктивність.

Кожне поле особливе. Воно вимагає повної віддачі від вас і вашого комбайна. Саме тому ми створили CLAAS TRION. У ньому по-новому поєднуються потужність та ефективність, і він чудово проявляє себе на кожному полі. Перехід від однієї культури до іншої відбувається швидко й просто. Його система обмолоту розрахована на високу пропускну здатність. Самонавчальні системи підтримки оператора подбають про те, щоб жнива були ефективними і комфортними. Відчуйте новий вимір надійності з TRION.

Потужний і гнучкий на будь-якій місцевості	2
Продуктивність	6
Точність	8
Адаптивність	10
Надійність	12
Жнивarki	14
Автоматичне керування жнивarkою	16
Похила камера	18
Потік маси	20
Система обмолоту APS HYBRID	22
Система обмолоту ROTO PLUS	24
Система очистки	30
Транспортування зерна	32
Розподілення полови та соломи	34
Зміна культур	36
CLAAS POWER SYSTEMS	38
DYNAMIC POWER	40
Привод ходової частини та концепція привода	42
TERRA TRAC	44
Кабіна	46
Комфортна кабіна	48
Концепція керування	50
Цифрові рішення	52
Системи підтримки оператора	54
Системи керування	60
Управління даними	62
Технічне обслуговування	64
Технологія в деталях	66
CLAAS Service & Parts	68
Аргументи	70
Технічні характеристики	71

Дізнайтесь все про
новий TRION.
trion.claas.com



Scan me.

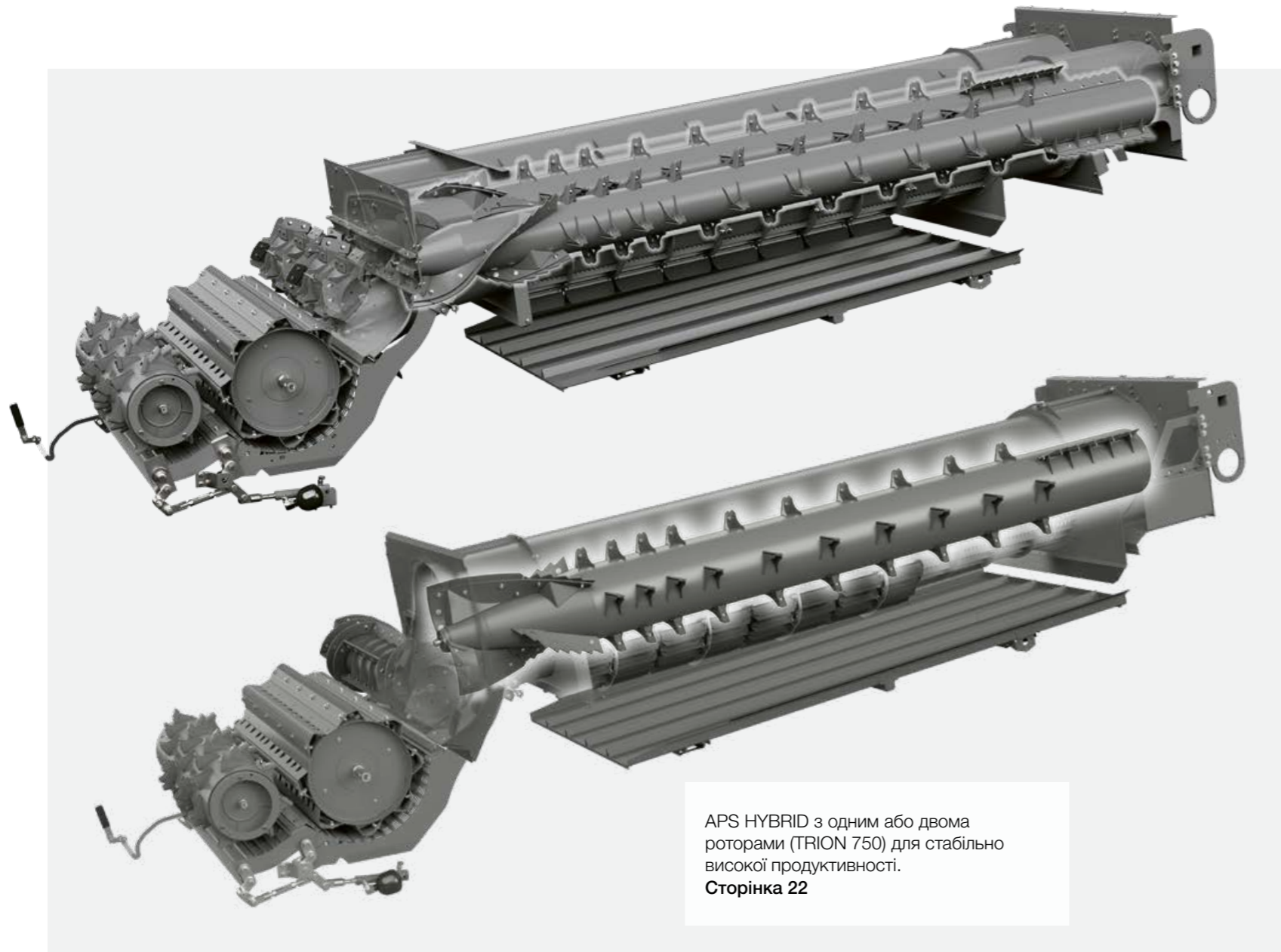

APS HYBRID з одним або двома роторами (TRION 750) для стабільно високої продуктивності.
Сторінка 22

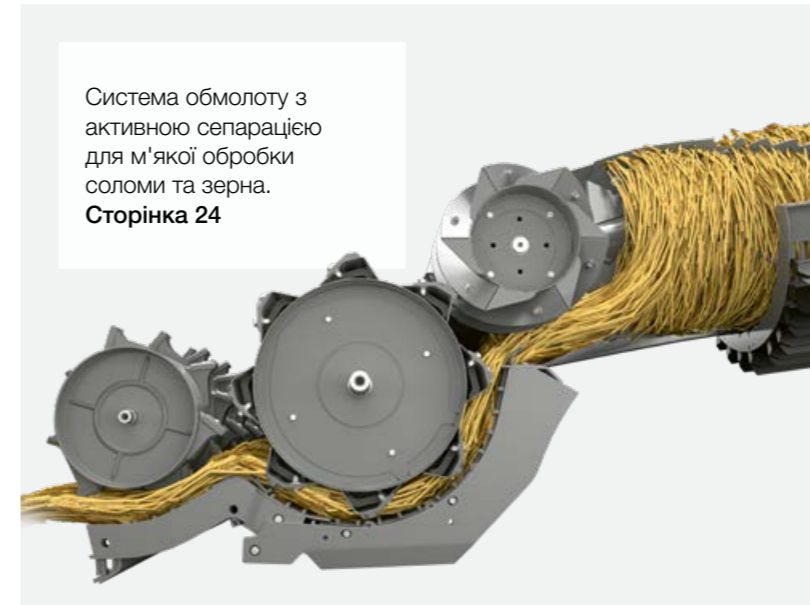

Система обмолоту з активною сепарацією для м'якої обробки соломи та зерна.
Сторінка 24

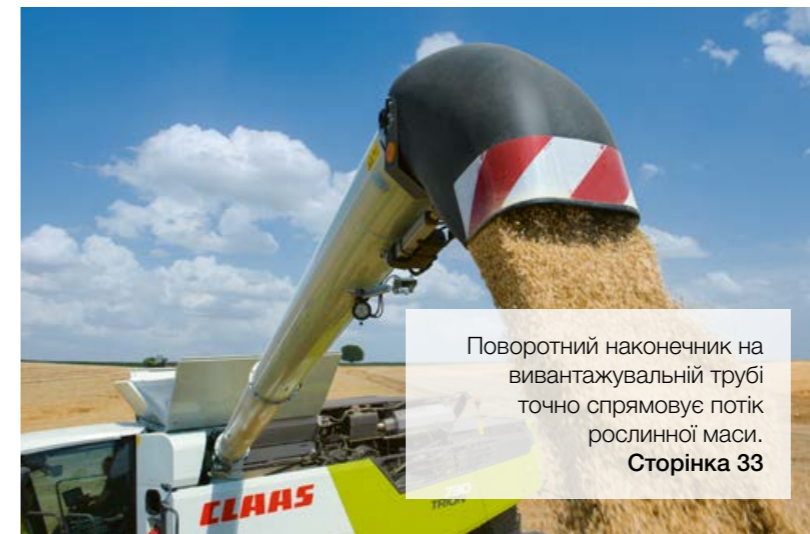

Поворотний наконечник на вивантажувальній трубці точно спрямовує потік рослинної маси.
Сторінка 33



Підвищуйте свою ефективність.

Збирайте врожай на повну потужність і витрачайте менше пального. Відчуйте, що висока продуктивність і низькі втрати зерна не взаємовиключають одне одного. Адаптивна APS HYBRID SYSTEM і система очистки JET STREAM подбають про це.

Потужний та економічний.

- Система обмолоту APS HYBRID вражає високою продуктивністю сепарації.
- Система очистки JET STREAM інтенсивно очищує зерно.
- Система очистки 3D динамічно компенсує роботу решіт на схилах.
- Два високопродуктивні ротори ROTO PLUS у TRION 750 розвивають високі відцентрові сили для відділення залишкового зерна від соломи.
- Вивантаження до 12 000 л зерна зі швидкістю 130 л/с.
- Швидке переміщення між полями зі швидкістю 30 км/год.



Двигун Cummins для великого запасу потужності.
Сторінка 40



12 000 л зерна вивантажуються менше, ніж за 100 секунд.
Сторінка 32

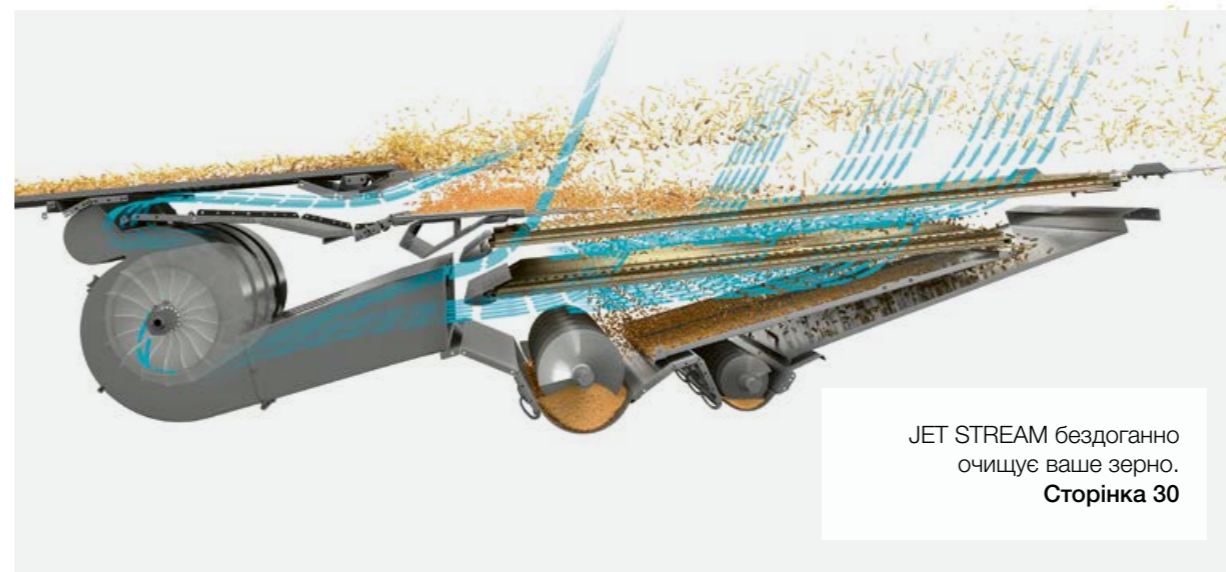

JET STREAM бездоганно очищує ваше зерно.
Сторінка 30

Погляньте, які переваги пропонує TRION.



Scan me.

Обирай те,
що підходить саме для твоїх потреб.

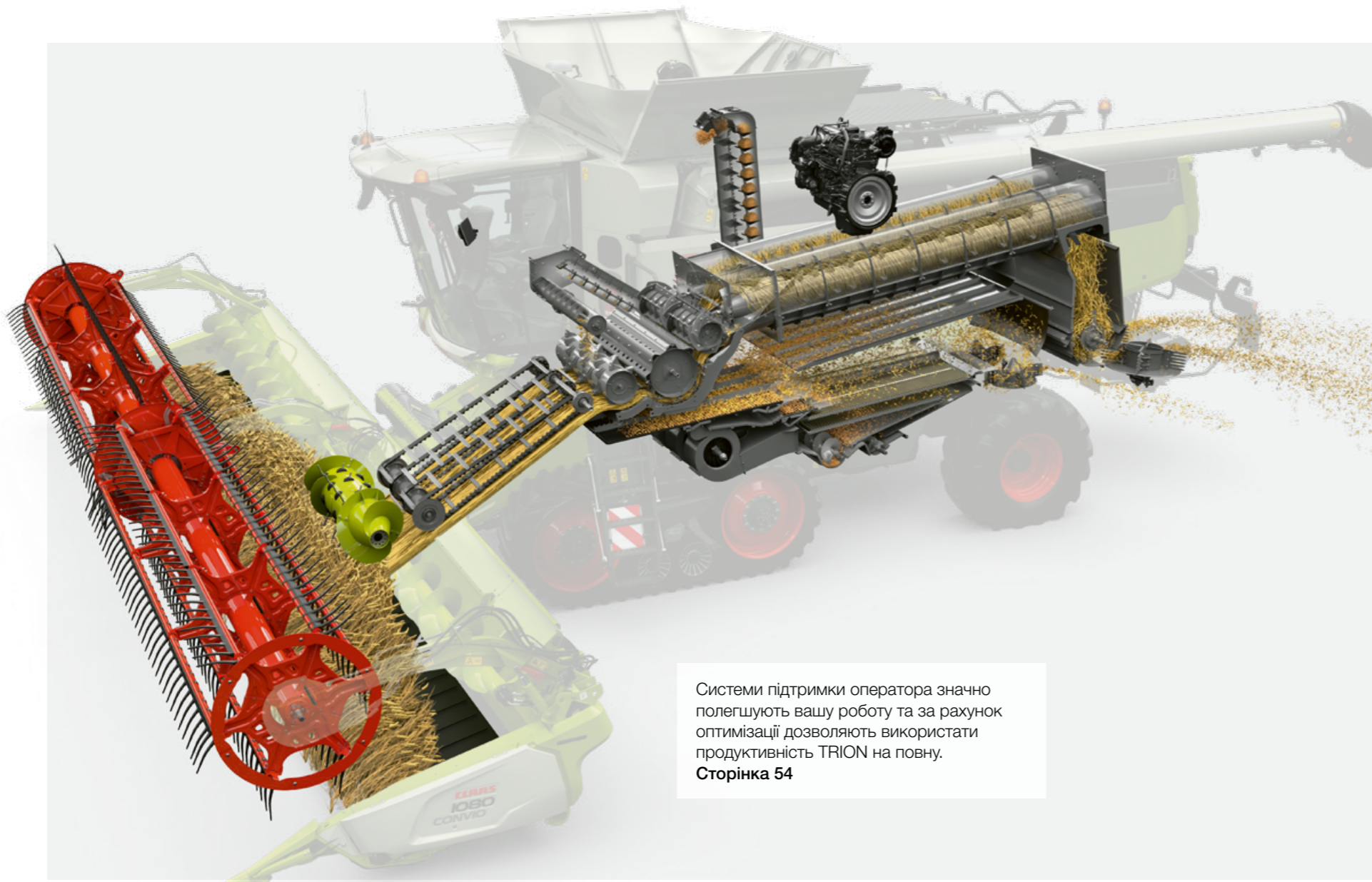

Системи підтримки оператора значно полегшують вашу роботу та за рахунок оптимізації дозволяють використати продуктивність TRION на повну.
Сторінка 54



TELEMATICS документує ваші робочі завдання та дані врожайності.
Сторінка 62



Відчуйте найвищий рівень комфорту.

Серед великого різноманіття систем підтримки оператора оберіть ті, що приведуть вас до успіху. Численні інтелектуальні рішення від CEMOS AUTOMATIC до TELEMATICS значно полегшують роботу.



QUANTIMETER швидко й точно визначає врожайність.
Сторінка 32

Бездоганно і точно.

- CEMOS AUTOMATIC можна адаптувати відповідно до ваших вимог: від простої системи CRUISE PILOT до високотехнологічної AUTO THRESHING.
- LASER PILOT та GPS PILOT CEMIS 1200 з точністю до 2,5 см зводять кількість переїздів до мінімуму.
- FIELD SCANNER веде TRION вздовж правого або лівого краю стеблестою, або вздовж технологічної колії.
- TELEMATICS передає дані машини прямо у хмару.
- DataConnect дозволяє обробляти дані машин незалежно від виробника.



LASER PILOT із FIELD SCANNER має три режими керування.
Сторінка 61



GPS PILOT CEMIS 1200 тримає TRION точно в колії.
Сторінка 60



Радіальний розподільник рівномірно розподіляє соломку по всій ширині захвату.
Сторінка 34

Дізнайтесь, як точність веде до успіху.



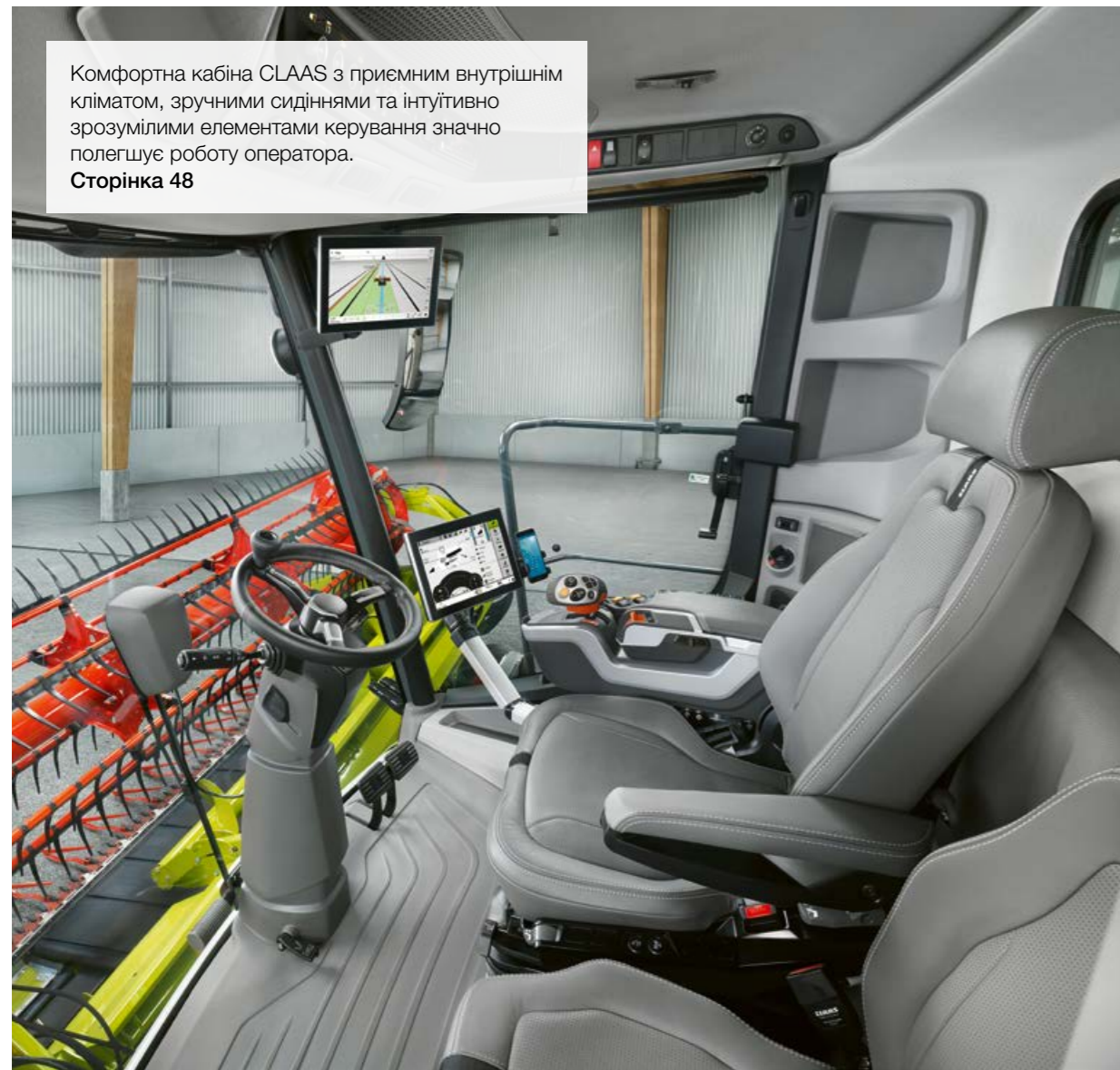

Комфортна кабіна CLAAS з приємним внутрішнім кліматом, зручними сидіннями та інтуїтивно зрозумілими елементами керування значно полегшує роботу оператора.
Сторінка 48



Світлодіодні пакети освітлення заповнюють вашу робочу зону яскравим світлом.
Сторінка 48



Під час використання перемикачів прямого доступу в SEBIS одразу відкривається діалогове вікно.
Сторінка 50



Насолоджуйтесь незалежністю.

Скористайтесь перевагами концепту MULTICROP TRION. Насолоджуйтесь незалежністю та швидко переходьте від однієї культури до іншої. Налаштування виконуються швидко і просто.

Простий і готовий до роботи.

- Сегмент основного підбарабання легко висувається збоку машини.
- Завдяки наявному редуктору молотильного барабана можна перемикатися між двома доступними діапазонами частот обертання без застосування будь-яких інструментів.
- Завдяки блокуванню диференціала передньої осі ви можете впевнено продовжувати рух навіть у складних польових умовах.
- Відрегулювати пластини дефлекторного розподільника соломи з шириною розподілу до 7,7 м можна без інструментів.
- Кондиціонер з новою системою розподілу повітря дбає про те, щоб голова була в прохолоді, а ноги в теплі.

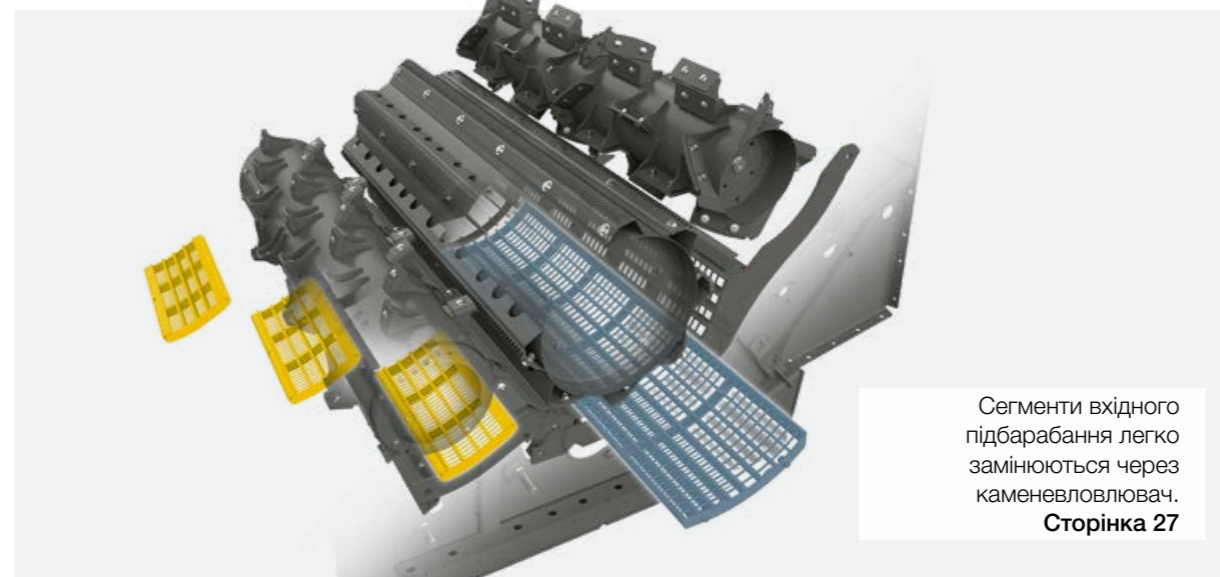

Сегменти вхідного підбарабання легко замінюються через каменевловлювач.
Сторінка 27



Перемикати передачі гідрооб'ємного приводу ходової частини можна механічно за допомогою важеля або електро-механічно за допомогою кнопок на підлокітнику.
Сторінка 42

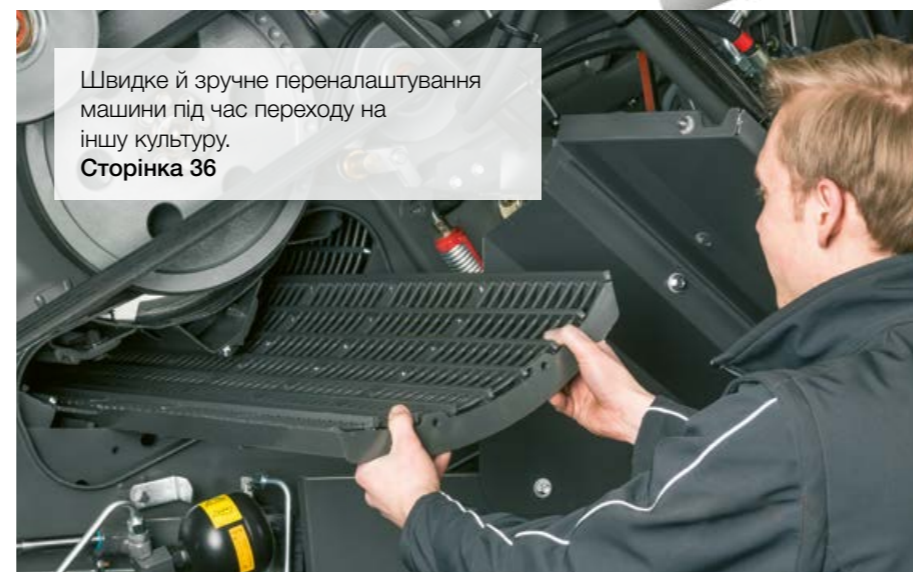

Швидко й зручне переналаштування машини під час переходу на іншу культуру.
Сторінка 36



У складних польових умовах повний привод POWER TRAC вмикається простим натисканням кнопки.
Сторінка 42

Дізнайтесь, наскільки легко можна адаптувати TRION.

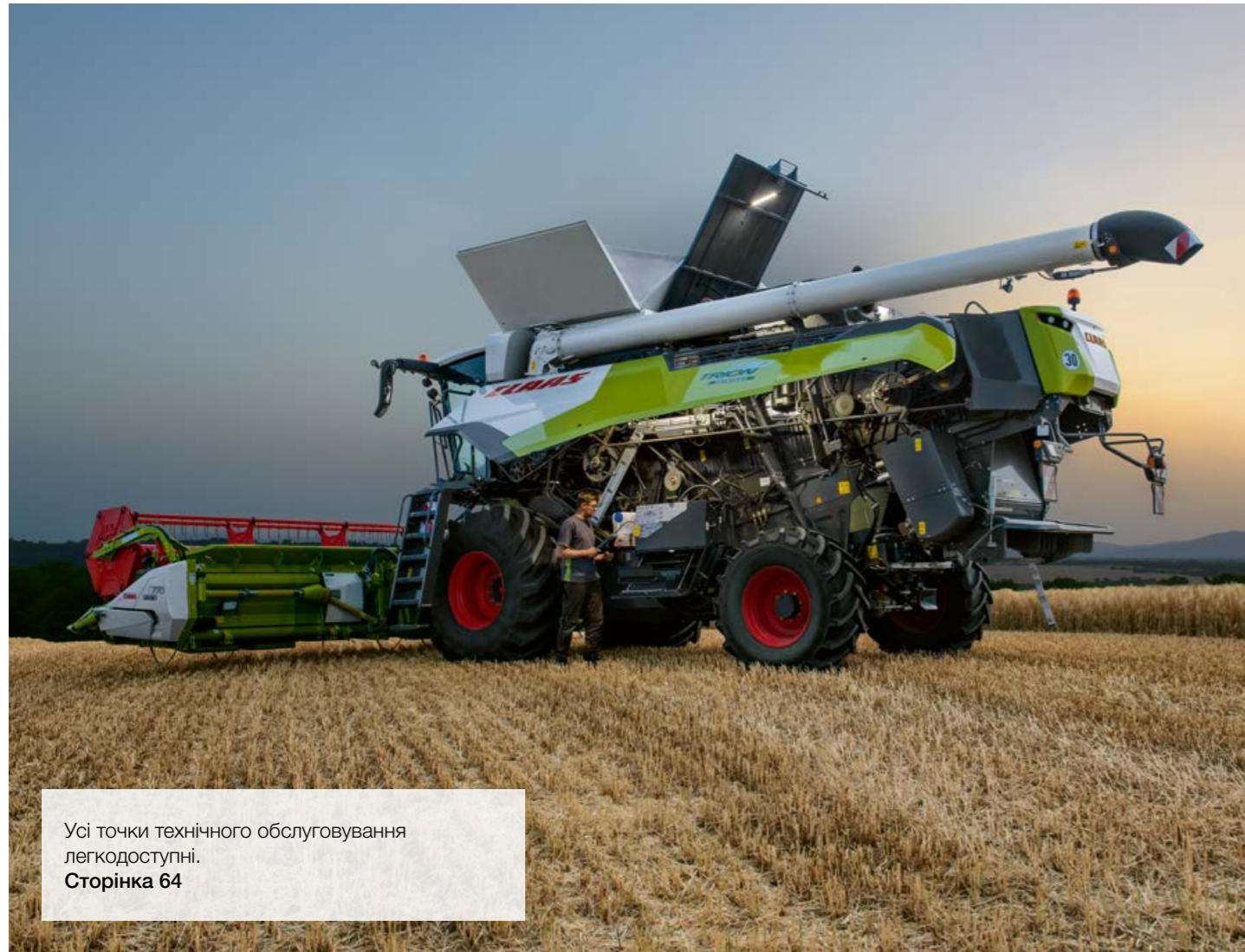

Усі точки технічного обслуговування легкодоступні.
Сторінка 64

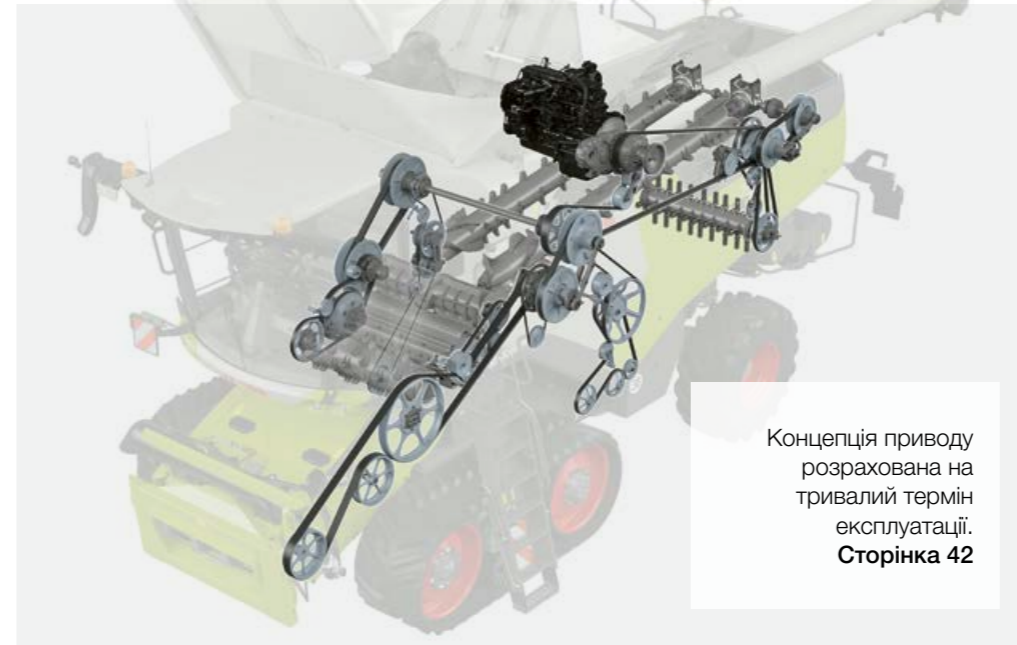

Концепція приводу розрахована на тривалий термін експлуатації.
Сторінка 42



Насолоджуйтесь якістю.

Ви можете розраховувати на витривалість і довговічність комбайнів TRION. Забудьте про простої. Гнучкі опції MAXI CARE та мінімальна необхідність у технічному обслуговуванні гарантують надійну експлуатацію за будь-яких умов.

Витривалість і мінімальне технічне обслуговування.

- Довговічні компоненти приводу потребують мінімального технічного обслуговування.
- Деталі, які зазнають сильного навантаження, доступні у зносостійкому виконанні PREMIUM LINE.
- Усі точки мащення об'єднані в централізовані змащувальні блоки.
- Усі точки техобслуговування мають відповідне маркування та легкодоступні.
- Заміна моторної оливи через кожні 500 мотогодин, а гідравлічної оливи – через 1000 годин.
- Гнучкі опції MAXI CARE підвищують експлуатаційну надійність.
- Remote Service забезпечує співробітникам сервісного центру доступ до основних даних машини.



Усі змащувальні блоки мають відповідне маркування та легкодоступні.
Сторінка 64

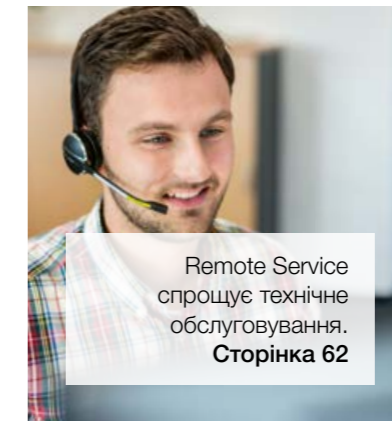

Remote Service спрощує технічне обслуговування.
Сторінка 62



Компоненти PREMIUM LINE гарантують високу експлуатаційну надійність.
Сторінка 64



Тривалі інтервали технічного обслуговування заощаджують час і кошти.
Сторінка 65



MAXI CARE мінімізує ризики ремонту та простою.
Сторінка 69

Розраховуйте на його сильні сторони.



TRION у своїй стихії під час збирання будь-яких культур.

Жнивarki для будь-яких культур.

Незалежно від того, чи збираєте ви зернові, такі як пшениця, жито, ячмінь, овес і тритикале, чи працюєте з ріпаком, кукурудзою, соняшником, рисом, соєю, льоном, квасолею, сочевицею, просом, травою чи конюшиною – з правильною жнивarkою від CLAAS ви можете повністю використати потенціал TRION.

Усе для точного зрізання.

Коли жнивarka ідеально підходить до культури та комбайна, ви одразу це відчуваєте. Збирання врожаю стає простішим, швидшим і комфортнішим. Оберіть жнивarkу та опції, які вам потрібні. Завдяки цьому TRION працюватиме ефективно з першої хвилини.

- CONTOUR та AUTO CONTOUR розвантажують вас під час кожного використання. TRION веде жнивarkу точно над поверхнею поля.
- Мінімізуйте час простою. Зупинник жнивarki запобігає потраплянню сторонніх предметів до системи обмолоту.
- Уникайте пікових навантажень. Після реверсування повільну подачу маси можна контролювати інтуїтивно.
- Ви можете використовувати стандартну похилу камеру універсально для всіх доступних жниварок.
- Налаштуйте кут зрізання відповідно до умов збирання врожаю. З V-подібною похилою камерою його можна регулювати механічно.
- Збирайте всі види культур без жодних проблем. З похилою камерою HP ви можете легко регулювати кут зрізання з кабіни.



Комбайн розпізнає приставку, ви маєте менше роботи.

Відмінний зріз із самого початку.

З правильною жнивркою ви ефективно й продуктивно жнивете вже з першої хвилини. Автоматичне розпізнавання жнивarki допомагає вам іще швидше привести ваш TRION у готовність до роботи.



VARIO
1230 / 1080 / 930 / 770 /
680 / 620 / 560 / 500

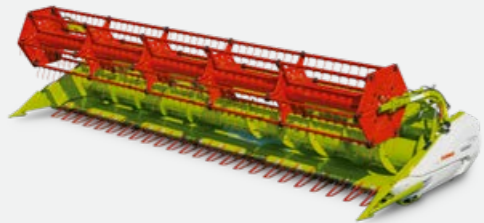

CERIO
930 / 770 / 680 / 620 / 560

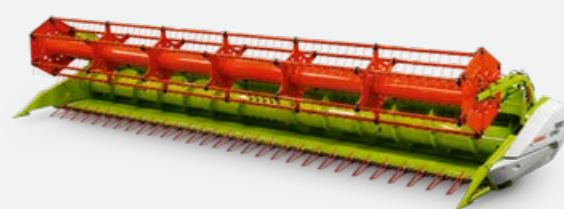

Складані жнивarki
C 540 / 450



CONVIO / CONVIO FLEX
1230 / 1080 / 930 / 770

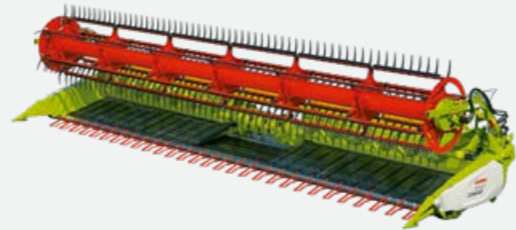

Жнивarki MAXFLEX
930 / 770 / 680 / 620 / 560

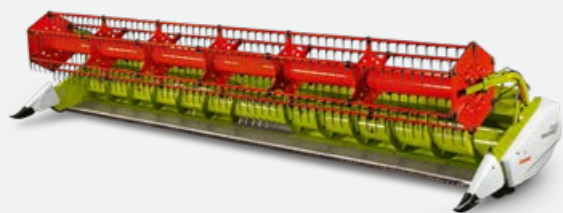

CORIO / CORIO CONSPEED
1275 / 1270 / 890 / 880 / 875 / 870 /
675 / 670



Жнивarki для соняшнику SUNSPEED
16-70 / 12-75 / 12-70 / 8-75 / 8-70



SWATH UP
450



Автоматичне розпізнавання жнивarki економить час.

TRION автоматично налаштовує важливі параметри.

Модуль жнивarki передає йому для цього таку інформацію: тип жнивarki, робоча ширина, кількість секцій, положення мотовила, положення паркування, а також задані значення AUTO CONTOUR для робочої ширини й лічильника гектарів.

Ви отримуєте вигоду із самого початку.

- Комбайн дуже швидко підготовлюється до збирання врожаю.
- Керування стало значно простішим і легшим.
- Ураховуються положення мотовила, стола жнивarki VARIO й похилої камери для уникнення зіткнень і пошкоджень.

AUTO CONTOUR забезпечує точніше різання.

AUTO CONTOUR точно адаптує кожну жнивarki до рельєфу місцевості. Копіювальні скоби під жнивркою реагують на нерівності ґрунту, датчики реєструють відхилення та ініціюють роботу відповідних циліндрів жнивarki. Потрібну висоту різання ви налаштовуєте за допомогою CEBIS.

Розвантажте себе.

- AUTO CONTOUR амортизує та захищає приставку.
- Це дозволяє полегшити роботу зі жнивarkaми великої ширини.
- Відчутна перевага для оператора при роботі вночі, під час збирання полеглих зернових, на схилах і кам'янистих ґрунтах.
- У результаті підвищується продуктивність, а відповідно й економічна ефективність експлуатації TRION.



Виберіть приставку, яка
підходить для вас.
combine-front-attachments.claas.com



Scan me.

Похила камера впорається з будь-яким завданням.

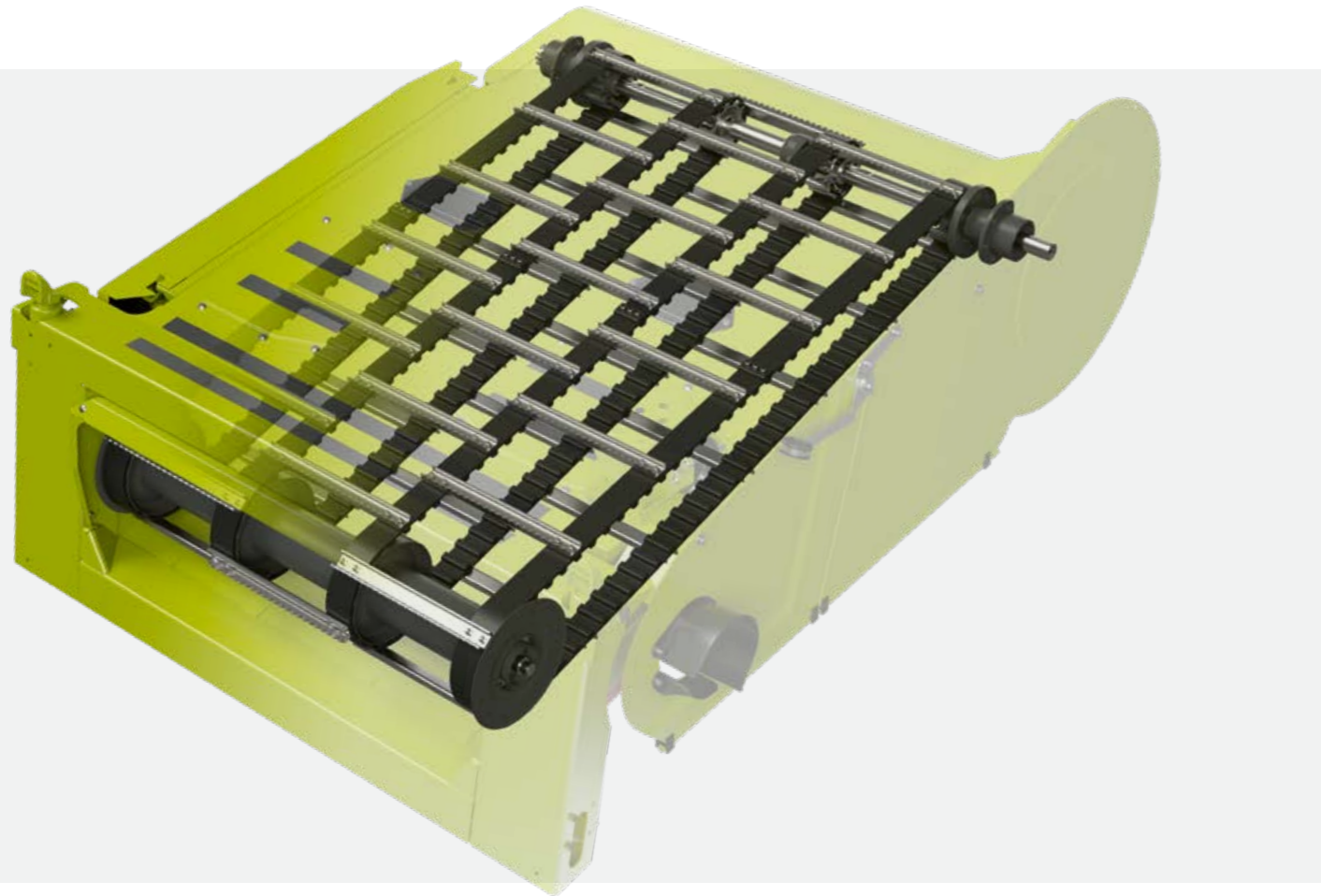

Зубо-пасовий скребковий транспортер з удвічі більшим терміном служби.

Витривалість і мінімальне технічне обслуговування.

Опція: стрічкові конвеєри поєднують посилені подавальні пластини у V-подібній камері й камері HP. Вони працюють значно плавніше й тихіше, ніж звичайні ланцюгові. Окрім цього, вони вимагають мінімум технічного обслуговування і мають високу стійкість до каміння та інших сторонніх предметів.

Для захисту машини під час запуску жнивarki й похилої камери автоматична система плавного пуску знижує пікові навантаження. Фрикційна муфта захищає стрічкові конвеєри від перевантаження.

Ефективна похила камера забезпечує вищу продуктивність.

- Стрічкові конвеєри (опція для V-подібної камери й камери HP) значно надійніші, ніж ланцюгові.
- Система забору пилу збільшеного перерізу забезпечує ще більшу продуктивність очищення.
- Додатковий вентилятор на похилій камері запобігає накопичуванню пилу.
- Для регулювання висоти вхідного вальця не потрібні інструменти.
- Занижене днище забезпечує ще більші показники пропускної здатності.



Похила камера.

Універсальна похила камера з механічним натяжним пристроєм пропонується як з ланцюговим або зубо-пасовим транспортером, так і з відкритим, або закритим вхідним вальцем. Вона розрахована на будь-які жнивarki робочою шириною до 12,30 м або жниварок для кукурудзи до 9 м. Для жниварок з робочою шириною до 6,80 м і жниварок для кукурудзи до 6 м ми розробили похилу камеру S.



V-подібна похила камера.

V-подібна похила камера забезпечує швидке механічне регулювання кута зрізу. У такий спосіб ви можете збирати полегли культури, сою та трави легше та з меншими втратами, оскільки значно зменшується нагромадження маси. V-подібну похилу камеру можна замовити з ланцюговим або зубо-пасовим транспортером, і як з відкритим, так і з закритим вхідним вальцем.



Камера HP.

За допомогою багатofункціонального джойстика в кабіні, ви можете плавно регулювати кут зрізування похилої камери HP в діапазоні від -8° до $+11^\circ$ на повному ході зі змонтованою жнивarkoю. У CEVIS можна зберегти індивідуальний кут зрізування для кожного з чотирьох варіантів висоти зрізування. Це дозволяє швидко й просто реагувати на різні умови збирання врожаю.



Все для безпечного збирання врожаю.

Гальмо приставки забезпечує ефективний захист від сторонніх предметів. В аварійній ситуації приставку можна негайно вимкнути за багатofункціональним джойстиком. Для усунення заторів застосовується щадне реверсування з високим пусковим крутним моментом. Повільна подача рослинної маси після реверсування дозволяє уникнути пікових навантажень. Керування всіма функціями є досить чутким.

Обмолот будь-яких культур.

Усі поля, як і підприємства, різні. Молотильно-сепарувальну систему TRION можна точно адаптувати до потреб господарства та культур. Похила камера, система обмолоту, система вторинної сепарації та система переробки соломи надає для цього все необхідне.

Усе, що вам потрібно.

Максимальна продуктивність чи економічність? З TRION вам навіть не потрібно задавати собі таке питання. Не йдіть на компроміси, просто оберіть ті компоненти, що необхідні саме вам.

- Його система обмолоту може впоратися з усіма видами культур. CEMOS AUTO THRESHING налаштовує її автоматично та точно.
- Система вторинної сепарації надзвичайно гнучка, вона легко адаптується до ваших завдань. Завдяки гідравлічному регулюванню заслінок ротора та CEMOS AUTO SEPARATION ви використовуєте її можливості на повну.
- AUTO SLOPE й AUTO CLEANING мінімізують ваші зусилля для очищення. Варіант решета відповідає регіону експлуатації.
- Вивозьте зерно ефективніше. Із зерновим бункером об'ємом до 12 000 л і продуктивністю вивантаження до 130 л/с.
- Отримайте вигоду від точної переробки соломи. Залежно від необхідної ширини захвату комбайн можна обладнати дефлекторним або радіальний розподільником. Подрібнена солома розподіляється по всій ширині на будь-якій місцевості. Напрямок розподілу регулюється автоматично.
- Зменшуйте свої затрати. Завдяки компонентам CLAAS PREMIUM LINE, які збільшують термін експлуатації.



Створений для тебе.
Дізнайтесь, наскільки
добре новий TRION
підходить вам.



Scan me.

Пропускную здатність можна постійно збільшувати.

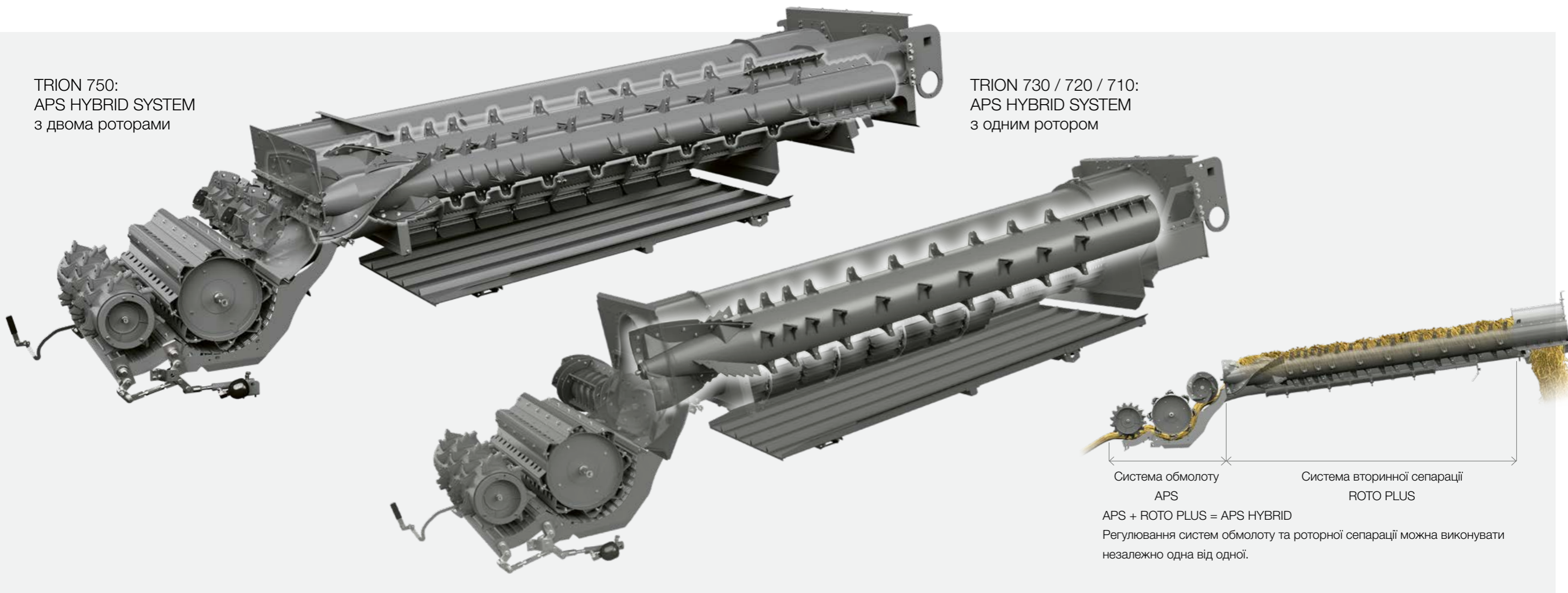

APS HYBRID SYSTEM від CLAAS.

TRION оснащений молотильно-сепарувальною системою APS HYBRID, з якою комбайни CLAAS уже багато років б'ють рекорди продуктивності. Система APS HYBRID – це поєднання двох ефективних технологій: тангенціальної системи обмолоту APS та аксіальної системи вторинної сепарації ROTO PLUS. Лише компанія CLAAS поєднала ці дві системи в одній машині.

У TRION 750 сепарацію залишкового зерна забезпечують два ротори, а у моделей TRION 730 / 720 / 710 – один.

Порівняно з класичними комбайнами, система APS HYBRID SYSTEM дозволяє збільшити швидкість потоку маси між роторами та деками в 10 разів. Частота обертання молотильного барабана системи обмолоту та частота обертання ротора регулюються незалежно одна від одної.

Усе разом це забезпечує очевидну перевагу в продуктивності та дбайливий обмолот за низької витрати пального і хорошій якості соломи. Увесь процес обмолоту можна індивідуально адаптувати до мінливих умов збирання протягом дня.



Прямолінійний потік рослинної маси забезпечує економію палива.

Швидкість до 20 м/с.

У системі обмолоту APS HYBRID барабан-прискорювач діаметром 450 мм запускає ефективний процес обмолоту, що забезпечує максимальну продуктивність. Барабан значно збільшує швидкість потоку рослинної маси з 3 до 20 м/с.

Попереднє прискорення потоку рослинної маси забезпечує максимальну ефективність усіх наступних процесів. Відбувається рівномірний розподіл маси по ширині. Вона рухається більш рівномірно і на 33% швидше. Високі відцентрові сили значно підвищують ефективність сепарації зерна на всій площі підбарабання. Близько 30% зерна сепарується безпосередньо на вхідному підбарабанні під прискорювачем. Це дозволяє істотно розвантажити основне підбарабання.

Таким чином, значна частина роботи виконується ще до того як зернова маса надходить до молотильного барабана. Зрештою це забезпечує підвищення продуктивності на 20% при незмінній витраті пального.

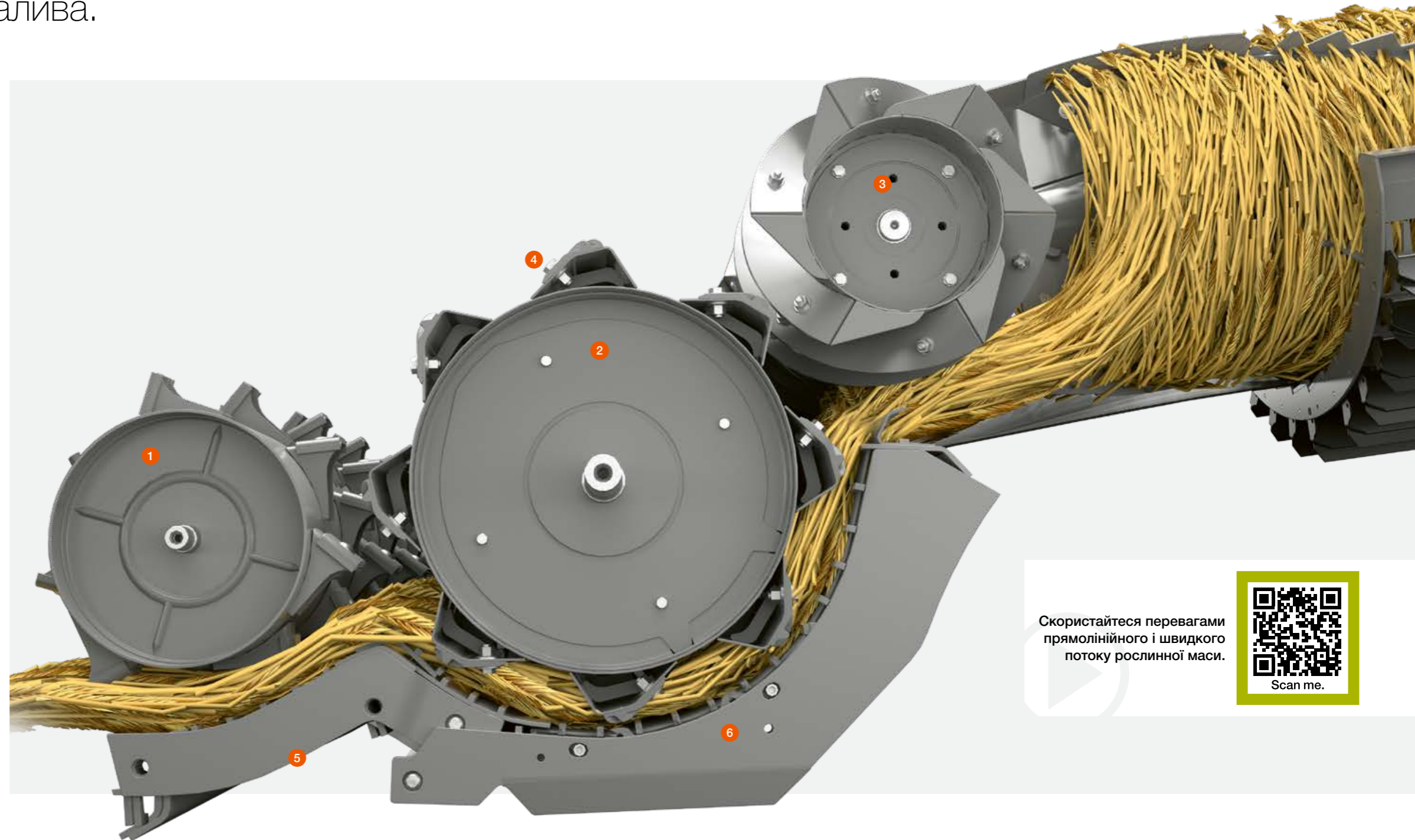

Скористайтеся перевагами прямолінійного і швидкого потоку рослинної маси.

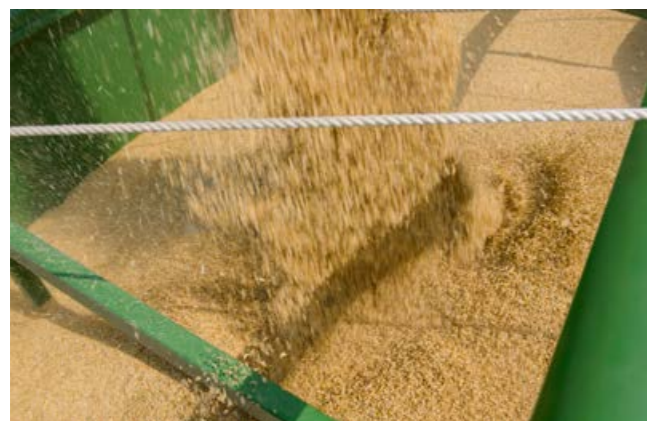

1 Барабан-прискорювач

Він рівномірно розподіляє масу по ширині та прискорює її до 20 м/с на всій площі підбарабання.

2 600-міліметровий молотильний барабан

Універсальний молотильний барабан надзвичайно м'яко обробляє соломку та зерно навіть за високої продуктивності.

3 Розподільчий бітер

Рівномірно і швидко подає рослинну масу на ротори. Зносостійкі планки та пластини також доступні у виконанні CLAAS PREMIUM LINE.

4 Синхронне регулювання частоти обертання

Оберти барабана-прискорювача, молотильного барабана та розподільчого бітера синхронізовані між собою та регулюються в CEBIS.

5 Паралельне регулювання

Безступінчасте гідравлічне регулювання положення основного підбарабання виконується за допомогою CEBIS. Вхідне та основне підбарабання рухаються паралельно й одночасно.

6 Гідравлічний захист від перенавантаження

Ця функція запобігає забиванню та надійно захищає від пошкоджень. Завдяки цьому комбайн може працювати на межі своєї продуктивності.

Він піклується про ваше зерно
із самого початку.



Дбайливий обмолот.

Суцільний молотильний барабан має універсальне призначення. Збільшений простір між циліндром барабана та основним підбарабаням добре впливає на потік рослинної маси. Практично на 20° пологіші бичі забезпечують обмолот зерна в більшій мірі за рахунок тертя, а не ударів, що значно покращує його якість. Солома і зерно дбайливо обробляються навіть за максимальної продуктивності або екстремальних умов, наприклад, висока зеленувата солома.

Синхронне регулювання частоти обертів.

Частота обертання молотильного барабана легко адаптується до будь-яких умов збирання та будь-яких культур. Її можна плавно регулювати в SEBIS у діапазоні від 400 до 1 050 об/хв. Оберти барабана-прискорювача та розподільного бітера синхронізовані між собою. Завдяки цьому зберігається бездоганне співвідношення між обертами усіх барабанів системи обмолоту, яке до того ж не залежить від ROTO PLUS. Таке рішення дозволяє використати потенціал TRION на повну.

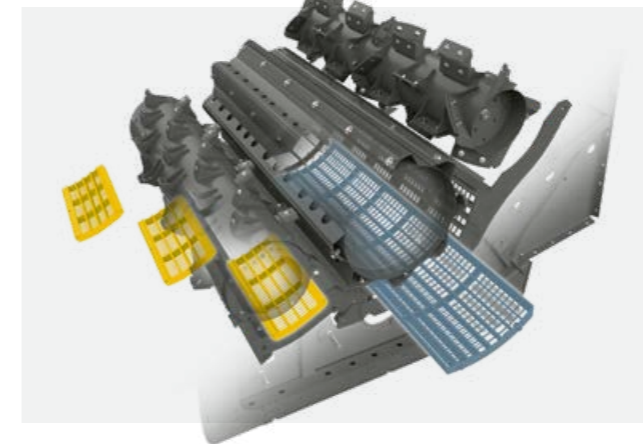

Легко змінійте сегменти підбарабання.

Швидко переобладнання та величезна кількість можливих комбінацій є унікальними особливостями концепту MULTICROP комбайна TRION. Завдяки цьому ви маєте безпосередній доступ до сегментів вхідного та основного підбарабань, а під час процесу переобладнання головні компоненти основного підбарабання залишаються в машині.

Сегменти вхідного підбарабання (позначені жовтим) легко змінюються через каменевловлювач. А сегмент основного підбарабання (позначений синім), який складає 63% від загальної площі підбарабання, можна легко витягнути і замінити збоку машини.

Перемикання заслінок вхідного підбарабання без інструментів.

Вхідне підбарабання спроектовано згідно концепту MULTICROP і може впоратися з будь-якою культурою. Під ним розташовані спеціальні заслінки, які звільняють зерно від остюків та лусок. Їх можна швидко й легко зачиняти та відчиняти без будь-яких інструментів за допомогою важеля.



Гідравлічне регулювання підбарабання.

Безступінчасте гідравлічне регулювання положення основного підбарабання можна виконувати з кабіни в SEBIS. При цьому зазор підбарабання під барабаном-прискорювачем, молотильним барабаном і подавальним барабаном змінюється паралельно. Це гарантує рівномірне і щадне проходження потоку рослинної маси.

Інтегрований захист від перенавантаження запобігає забиванню і захищає систему обмолоту від пошкоджень.

Швидке видалення каміння.

Каміння та інші сторонні предмети відокремлюються від рослинної маси і збираються у великому каменевловлювачі. Щоб очистити його, просто потягніть за важіль і відкрийте кришку.

Усе для безперебійного обмолоту.

- Суцільний молотильний барабан захищає зерно.
- Синхронне регулювання частоти обертання забезпечує гнучкість.
- Легка та швидка заміна сегментів вхідного і основного підбарабань.
- Гідравлічне регулювання підбарабання забезпечує рівномірний потік рослинної маси.
- Захист від перенавантаження захищає системи обмолоту від пошкоджень.
- Зносостійкі компоненти CLAAS PREMIUM LINE збільшують строк служби.



Заслінки вхідного підбарабання видаляють остюки та луски з зерна.



Великий каменевловлювач легко відчиняти та очищувати.

Відцентрова сила – це сила природи.

ROTO PLUS добивається всього.

Принцип дії ROTO PLUS простий, але ефективний. Ексцентрично розташовані високопродуктивні ротори ROTO PLUS створюють великі відцентрові сили, які забезпечують відокремлення залишкового зерна від соломи. Завдяки окремій скатній дошці суміш зерна, соломи та полови спочатку надходить на грохот і лише потім через подвійний каскад на решітний стан. Це дозволяє значно знизити навантаження на систему очистки.



TRION 750 з двома роторами.

Завдяки рівномірній подачі APS створює ідеальні умови для системи вторинної сепарації ROTO PLUS. Розподільчий бітер системи APS розділяє солому на два потоки і подає їх на два високопродуктивні ротори, які обертаються у протихід одне одному, в TRION 750. Діаметр ротора 445 мм і його довжина 4200 мм забезпечує дуже велику площу сепарації.

TRION 730 / 720 / 710 з одним ротором.

У моделях TRION 730 / 720 / 710 за вторинну сепарацію відповідає один ротор діаметром 570 мм. Частоту обертання ротора машин з однороторною сепарацією, як і роторів машин з двороторною сепарацією, можна регулювати безступінчато в CEBIS.

Безступінчастий привод роторної сепарації.

Частота обертання як двох роторів (TRION 750), так і одного ротора (TRION 730/720/710) регулюється безступінчато в CEBIS або за допомогою перемикачів прямого доступу. Частота обертання роторів регулюється в діапазоні від 400 до 1 000 об/хв незалежно від частоти обертання молотильного барабана. Таким чином систему вторинної сепарації ROTO PLUS можна точно адаптувати до тієї чи іншої культури. Крім того, ви можете швидко реагувати на зміну поточних умов та стан соломи під час збирання врожаю, а отже, легше досягати оптимальної продуктивності машини.

Гідравлічне налаштування положення заслінок ротора.

У CEBIS можна регулювати площу вторинної сепарації. Ви поступово зменшуєте загальну площу сепарації під роторами легко і швидко прямо з кабіни. Гідравлічні заслінки ротора закривають до чотирьох дек ротора під час роботи. У дуже сухих умовах це дозволяє знизити навантаження на решета.

Кожна зернина на вагу золота під час жнив.

- Високопродуктивні ротори забезпечують ефективну сепарацію залишкового зерна.
- Безступінчастий привод ротора забезпечує підвищену гнучкість.
- Гідравлічне регулювання заслінок ротора адаптує площу сепарації.
- 4D забезпечує високу ефективність очищення навіть на полях зі значними нерівностями.

За підвищеної вологості використовуйте більшу площу сепарації для ефективної вторинної сепарації. У TRION 730 / 720 / 710 заслінки ротора можна регулювати вручну, щоб забезпечити високу продуктивність у будь-яких умовах.

TRION 750 APS HYBRID з двома роторами

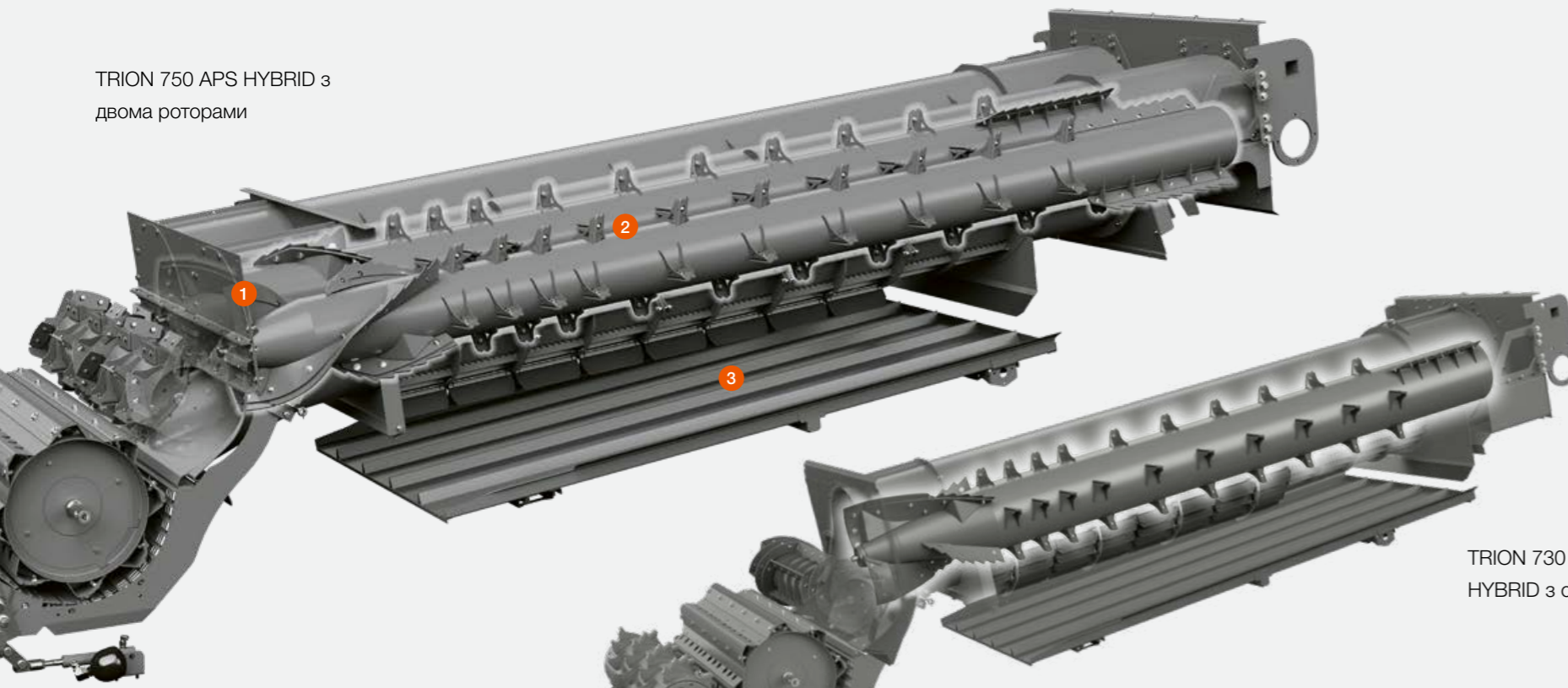

TRION 730 / 720 / 710 APS HYBRID з одним ротором

1 Подача маси

Розподільчий бітер розділяє солому та подає її на високопродуктивні ротори.

2 APS HYBRID з двома роторами (750) та одним ротором (730 / 720 / 710)

Високопродуктивні ротори довжиною 4,20 м створюють великі відцентрові сили, які забезпечують відділення залишкового зерна від соломи.

3 Скатна дошка

За допомогою окремої скатної дошки зерновий ворох подається на стрясну дошку (грохот).

4D УВІМК.

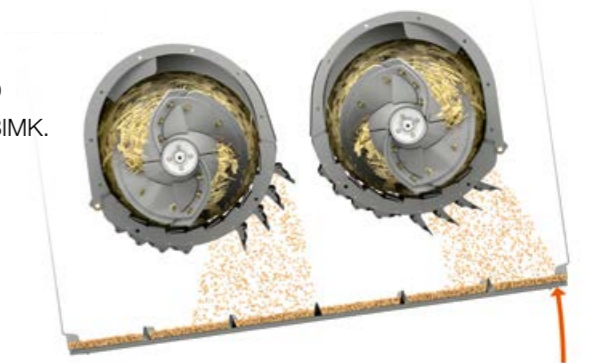

Потужна система очищення 4D.

Щоб забезпечити стабільну продуктивність очищення навіть під час роботи на схилах, матеріал рівномірно розподіляється в системі вторинної сепарації. Скатна дошка, грохот, верхнє й нижнє решета завантажуються рівномірно. Система 4D автоматично регулює положення заслінок ротора й безперервно підтримує оператора.

Система 4D автоматично вмикається під час роботи на схилах. Переконайтеся самі!



Інтенсивне очищення.

Чисте зерно коштує грошей. Система очищення JET STREAM із гідравлічним варіатором вентилятора й потужною системою повернення на домолот спеціально адаптована до системи вторинної сепарації ROTO PLUS. Інтенсивна продувка каскадів забезпечує ефективне попереднє очищення.

Системою JET STREAM можна зручно керувати прямо з кабіни. Ручне регулювання не потрібне. За потребою системою очищення JET STREAM можна керувати автоматично за допомогою CEMOS AUTO CLEANING.



Забезпечте собі зерно вищої якості.

- JET STREAM інтенсивно очищує зерно.
- Система 3D-очищення підтримує продуктивність очищення під час робіт на схилі на стабільному рівні.
- Компоненти CLAAS PREMIUM LINE збільшують строк служби.

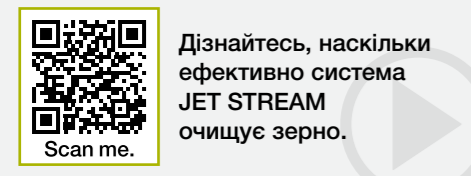

4 Каскади

Перший каскад має функцію подвійної продувки та є на 56% вищим порівняно зі стандартною системою очищення. Це дозволяє забезпечити продуктивне попереднє очищення. Навантаження на решітний стан є незначним.

5 Система очищення 3D

Система працює безперервно у фоновому режимі й не потребує технічного обслуговування. Завдяки активному поперечному керуванню верхнім решітним станом зернова маса рівномірно розподіляється по ньому. Результат — стабільна продуктивність очищення під час роботи на схилах.

6 GRAINMETER

GRAINMETER аналізує роботу системи домолоту за допомогою фоторелейного бар'єра. Це дозволяє розрахувати частку зерна в загальному об'ємі. Ці дані також використовуються системою CEMOS AUTOMATIC.

7 Система домолоту

Система домолоту витягає останнє зерно з не до кінця домолочених частин колосу. Матеріал складається на барабан-прискорювач, розтягується по ширині й знову подається на молотильний барабан.

1 Стрясна дошка

Підвищує продуктивність системи очистки TRION та водночас розвантажує верхнє решето. Пластикові секції грохота виймаються через лоток каменевловлювача й легко очищуються.

2 Турбовентилятор

Потужний турбовентилятор має достатньо резервів для важких умов. Гідравлічним варіатором можна керувати за допомогою CEMOS AUTO CLEANING.

3 Канал стабілізації повітряного потоку

Довгий канал стабілізації повітряного потоку спрямовує повітряний потік угору, забезпечуючи стабільну продуктивність очищення. Високий ступінь сепарації досягається вже на першому каскаді.



Вивозьте зерно швидко та безпечно.



До 12 000 л зерна в бункері.

Після завершення процесів обмолоту, вторинної сепарації і очищення зерно потрапляє в бункер з автоматичною кришкою. Його об'єм становить до 12 000 л і відповідає високій продуктивності TRION.

Система вивантаження продуктивністю до 130 л/с.

Швидкість вивантаження зернового бункера становить до 130 л/с. Сконцентрований потік полегшує заповнення транспортних засобів. Автоматична заслінка на кінці вивантажувального шнека забезпечує захист від просипання залишкового зерна. Таким чином втрати під час вивантаження відсутні.

Точне вимірювання врожайності.

QUANTIMETER швидко й точно вимірює врожайність за допомогою відбивного щитка з убудованим вимірювальним елементом у точці викидання зернового елеватора. Калібрування може виконуватися з кабіни.



- 1 Зерновий елеватор
- 2 GRAIN QUALITY CAMERA
- 3 Система вимірювання врожайності QUANTIMETER
- 4 Вимірювання вологості



Вивантажувальна труба з поворотним наконечником.

Кут повороту 105° забезпечує чудовий огляд вивантажувальної труби. Ви можете обрати довжину труби відповідно до ширини захвату жнивarki.

Поворотний лоток на кінці шнека фокусує потік зерна. Його положення можна регулювати джойстиком SMOTION, що значно спрощує точне завантаження транспортних засобів.

Надійне вивезення.

Сконцентрований потік полегшує заповнення транспорту. Автоматична заслінка на кінці вивантажувального шнека забезпечує захист від прокидання. Втрати під час перевантаження відсутні.

Точна GRAIN QUALITY CAMERA.

GRAIN QUALITY CAMERA передає зображення зібраного матеріалу в режимі реального часу. Програмне забезпечення розпізнає незернові компоненти й біте зерно. Завдяки цьому за допомогою SEBIS можна в будь-який час контролювати й оцінювати в цифровій формі якість і чистоту зерна.

Точне вивантаження всього за 92 секунди.

- Зерновий бункер вміщує до 12 000 л.
- Швидкість вивантаження зерна з бункера до 130 л/с.
- Поворотний наконечник забезпечує більш точне завантаження.
- Точне вимірювання врожайності та якості.
- Компоненти CLAAS PREMIUM LINE збільшують строк служби.

TRION: ефективний у переробці соломи.

Відмінна переробка соломи.

Потужний привод подрібнювача соломи, радіальний розподільник для більшої робочої ширини і автоматична адаптація напрямку розподілу маси – це три основні компоненти ефективної системи переробки соломи.

Три варіанти привода подрібнювача соломи.

Два варіанти привода подрібнювача соломи з ручним регулюванням частоти обертання. Версія Basic працює з постійною частотою обертання, тоді як версія Comfort дозволяє вибрати одну частоту з-поміж двох доступних за допомогою переключення приводного клинопаса. Також доступна версія Comfort Plus, яка дозволяє обирати одну з доступних частот обертання за допомогою муфти з ручним керуванням без переключення приводного ремня. Даний варіант буде у нагоді в разі частішої зміни культур. Під час валкування нейтральне положення, яке доступне для всіх трьох приводів подрібнювача соломи, економить паливо і зменшує знос.



Ефективна переробка соломи.

- SPECIAL CUT з кількістю ножів до 72 шт.
- Перемикається на укладання у валок можна з кабіни.
- Радіальний розподільник працює точно навіть за великої робочої ширини.
- Напрямок розподілу маси регулюється автоматично.
- Дефлекторний розподільник розподіляє точно на ширину до 7,70 м.

Автоматичне регулювання напрямку розкидання.

TRION можна оснастити двома датчиками, які автоматично адаптуватимуть напрямок розподілу маси залежно від умов. Ці датчики розташовані на кронштейнах освітлення в задній частині машини та забезпечують рівномірний розподіл маси як радіальним, так і дефлекторним розподільниками на схилах або за бокового вітру. Чутливість можна легко обрати в CEBIS.

Дефлекторний розподільник з шириною захвату до 7,70 м.

З роторів солома подається безпосередньо на подрібнювач, інтенсивність роботи якого можна регулювати відповідно до умов роботи. STANDARD CUT та SPECIAL CUT, кожен відповідно на 52 і 72 ножі з двостороннім заточуванням та протиріжними ножами з механічним регулюванням, забезпечують якісне подрібнення. Розподільники дефлекторного типу можна регулювати без інструментів. Регулювання напрямку та ширини розподілу виконується вручну або гідравлічно через CEBIS.



Протирізи й поворотний сегмент днища в подрібнювачі SPECIAL CUT.

Точний радіальний розподільник.

Радіальний розподільник від CLAAS забезпечує точний розподіл соломи – навіть у разі її великої кількості, сильного бокового вітру або на схилах. Два ротори зустрічного обертання працюють із постійною швидкістю. Як подрібнений матеріал, так і солома, отримані в процесі очищення, захоплюються безпосередньо в русі, додатково прискорюються та рівномірно розподіляються по всій ширині захоплення.



Радіальний розподільник для ефективного розподілу соломи за мінімальних зусиль.



- 1 Під час роботи на схилі напрямок розподілу регулюється автоматично.
- 2 Подрібнена маса рівномірно розподіляється по всій робочій ширині.



- 3 Датчики на задній частині машини визначають інтенсивність бокового вітру.
- 4 Компенсація напрямку розподілу подрібненої маси.



Перемикання двох діапазонів частоти обертання редуктора молотильного барабана виконується вручну за допомогою гідравлічного розподільника.

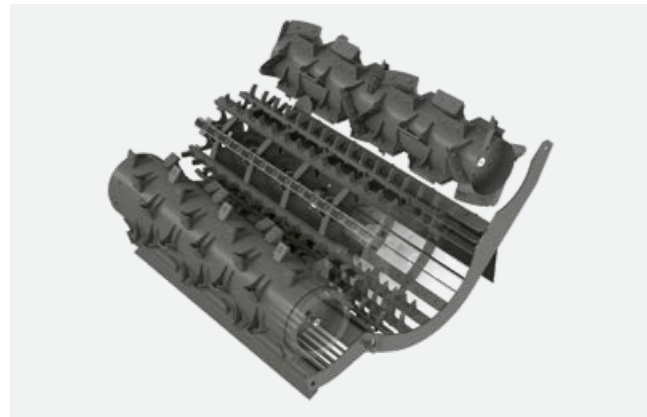

Система обмолоту для рису або відповідний комплект переоснащення складаються з відкритого штифтового барабана і штифтового підбарабання.



Частота обертання подрібнювача соломи просто, швидко і без використання інструментів адаптується до умов збирання.

Легко і без використання інструментів.

З TRION ви економите багато часу при переході з однієї культури на іншу. Переналаштування всієї машини виконується легко і просто, навіть оберти основних агрегатів перемикаються без інструментів. 63% площі основного підбарабання можна змінити одним легким рухом.

Регулювання похилої камери.

Висота вхідного вальця регулюється без інструменту. Відповідне положення зазначене на наліпці.

Переналаштування системи обмолоту.

Заміна сегментів вхідного підбарабання виконується через каменевловлювач. Сегмент основного підбарабання, площа якого складає 63% від загальної площі підбарабання, можна замінити збоку. Після зернових TRION вже за мить готовий до збирання кукурудзи.

Перемикання частоти обертання.

Ручне перемикання діапазонів частоти обертання редуктора молотильного барабана виконується за допомогою гідравлічного розподільника. Доступні два різні діапазони, які чітко позначені безпосередньо на самому розподільнику.

Налаштування системи переробки соломи.

Регулювання частоти обертання радіального розподільника і подрібнювача соломи виконується легко і просто. Для налаштування подрібнювача вам навіть не потрібні інструменти. У заводській комплектації він може бути оснащений універсальними ножами, які підходять як для зернових колосових, так і для кукурудзи.

Частота обертання розкидача половин регулюється відповідно до поточних умов. Пластини розкидача можна легко налаштувати для того, щоб забезпечити необхідну ширину розподілу маси. Положення протиріжучих ножів та теркового днища регулюється без інструментів. Завдяки зручному доступу до зернового бункера ви також можете швидко відрегулювати щитки зернових шнеків відповідно до потреб.

Збирання насіння трав.

Насіння трав і дрібне зерно – це дуже легка маса. Тому тут важливо вірно відрегулювати частоту обертання вентилятора. Двоступеневий привод має два діапазони, які можна легко обирати звичайним перекиданням приводного клинопаса. Щоб зерно у зерновому бункері не зависало, у ньому передбачено допоміжний пристрій вивантаження. Це дозволяє без проблем вивантажувати легкі культури.

Очищення комбайна.

У кінці сезону та перед збиранням зерна на посівний матеріал комбайн потребує ретельного очищення. TRION забезпечує необмежений доступ до всіх компонентів. На корпусі молотарки з обох сторін комбайна передбачені великі отвори для її очистки. Навколо решітного стану, роторів і зернового бункера також вдалося простору для комфортного очищення.



Унікальний концепт MULTICROP.

- Швидке і просте переобладнання системи обмолоту.
- Швидка зміна діапазонів частоти обертання.
- Індивідуальне налаштування системи переробки соломи.
- Легке очищення машини під час переходу з однієї культури на іншу або наприкінці сезону.



Забезпечує рівно стільки потужності, скільки необхідно.

Взаємодія найкращих компонентів.

Максимальна продуктивність можлива тільки тоді, коли всі компоненти вашої машини CLAAS точно налаштовані один на одного й добре взаємодіють. CLAAS POWER SYSTEMS об'єднує найкращі компоненти для створення розумної системи привода: приводи, що відповідають вашим завданням і вимогам; максимальна потужність лише тоді, коли вона потрібна; технологія, що економить паливо та швидко окупається.

Кожен TRION виготовляється відповідно до індивідуальних потреб.

Це ваш TRION, саме тому у вас є безліч варіантів, щоб адаптувати його до потреб вашого господарства і ваших полів. Інтелектуальна система керування двигуном DYNAMIC POWER входить до стандартної комплектації всіх машин і дозволяє знизити витрату пального майже на 10%.

- Позбавте себе від частих дозаправок під час тривалих змін. Великий паливний бак вміщує до 1 000 літрів дизелю.
- Завдяки проставкам на приводній осі TRION ідеально підготовлений до використання здвосних шин.
- Захистіть свій ґрунт з TERRA TRAC. Гусеничний рушій забезпечує відмінний комфорт під час роботи і водночас компактний на дорозі.
- Завдяки блокуванню диференціала передньої осі ви можете впевнено продовжувати рух навіть у складних польових умовах.
- Для збільшення тягового зусилля на важкопрохідній місцевості ви можете оснастити комбайн повним приводом POWER TRAC.
- Перемикайте 2-ступінчастий привод ходової частини вручну або ж дозвольте TRION перемикати передачі за вас.

CPS | CLAAS
POWER
SYSTEMS



Створений для тебе.
Дізнайтесь, наскільки
добре новий TRION
підходить вам.



Scan me.

Потужність, яка адаптується до характеру вашої роботи.

Інтелект, що економить паливо.

Система DYNAMIC POWER входить до стандартної комплектації всіх машин. Вона автоматично адаптує потужність двигуна TRION до поточних умов роботи. Це означає, що двигун використовує ідеальну швидкісну характеристику за часткового навантаження, наприклад, під час валкування, і споживає майже на 10% менше пального. Під час роботи з повним навантаженням, як-от одночасне вивантаження бункера та подрібнення соломи, система вивільняє усю доступну потужність двигуна.

Двигуни Cummins новітнього покоління.

Випускаючи понад 1,4 мільйона двигунів на рік, компанія Cummins є найбільшим незалежним виробником двигунів у світі. Понад 1 000 000 сільськогосподарських машин по всьому світу оснащені двигунами Cummins. Продуктова лінійка двигунів охоплює діапазон потужності від 55 до 4400 к. с.

Усі моделі TRION 700-ї серії оснащуються двигуном Cummins L9. Цей потужний двигун відповідає нормам викидів Tier 2 і Tier 3, а також вирізняється високим крутним моментом і ефективністю.

- 6-циліндровий рядний двигун з робочим об'ємом 8,9 л
- Потужність від 240 кВт / 326 к.с. до 314 кВт / 427 к.с.
- Знижена номінальна частота обертання: 1 900 об/хв
- Технологія впорскування Common Rail з нормами викидів Tier 2 (TRION 750) і Tier 3 (TRION 730/720/710)

Знижені оберти двигуна в полі та на дорозі.

Двигун Cummins L9 забезпечує максимальну потужність вже за номінальної частоти обертання 1 900 об/хв. На дорозі двигуну достатньо лише 1 600 об/хв. Завдяки цьому ви економите більше пального і насолоджуєтесь додатковим комфортом під час руху завдяки зниженому рівню шуму.

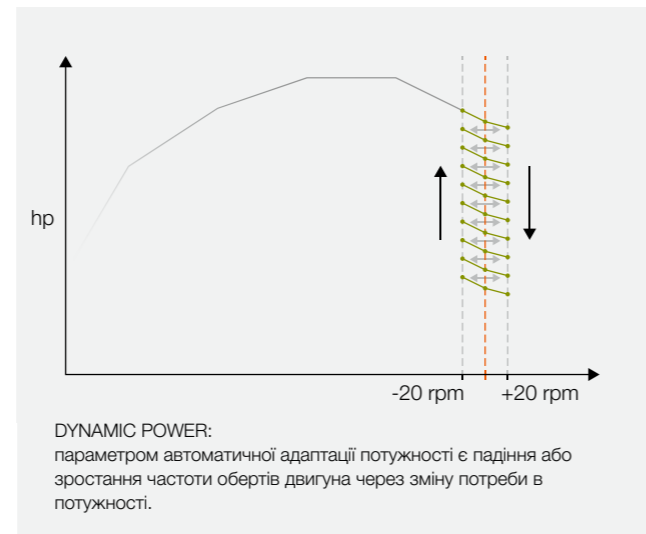

Тривалий час роботи без дозаправки.

Об'ємні паливні баки мають міцну та безпечну конструкцію. Вони розташовані з правого боку машини і зручно заповнюються дизельним паливом.

- Паливний бак об'ємом 800 або 1000 л
- Менше зупинок для дозаправки під час жнив



Ефективне охолодження без зайвого пилу.

TRION забирає свіже повітря для системи охолодження зверху. Поверхня повітрязабірника безперервно та активно очищується. Завдяки цьому радіатори менше забруднюються, а продуктивність охолодження значно підвищується.

Чистий радіатор в екстремальних умовах.

Навіть під час роботи в брудних умовах, наприклад, під час збирання кукурудзи жнивваркою з подрібнювачем за підвищеної вологості, сітка радіатора залишається чистою завдяки очисній щітці. Окрім того, очисний подрібнювач запобігає засміченню системи забору пилу.

Потужності стільки, скільки потрібно, палива стільки, скільки мінімально можливо.

- Двигуни Cummins з високим крутним моментом відповідають нормам викидів Tier 2 (TRION 750) і Tier 3 (TRION 730/720/710).
- DYNAMIC POWER регулює потужність двигуна відповідно до потреби в ній і дозволяє зекономити до 10% палива.
- Для руху автошляхами частота обертів двигуна знижується до 1600 об/хв.
- Подрібнювач і щітка для очищення дозволяють тримати радіатор завжди чистим.
- Три точки підключення до компресора забезпечують швидке очищення прямо в полі.

Тягове зусилля та економічність не взаємовиключають одне одного.

Гідрооб'ємний привод ходової частини до 30 км/год.

Всі моделі TRION 700 оснащені гідрооб'ємним двоступінчастим приводом, який можна легко перемикаєти або вручну за допомогою важеля, або електрично за допомогою кнопок на підлокітнику. Завдяки високому ККД привод дозволяє економити частину приводної потужності, яка може бути використана іншими системами комбайна. Колісні машини і машини з TERRA TRAC розвивають швидкість до 30 км/год.

Зручний та економічний.

- Знижений знос приводних компонентів забезпечує зменшення витрат на техобслуговування і збільшення терміну служби.
- Керованість є плавною і збалансованою. Комфорт під час керування позитивно позначається на продуктивності.
- Високий ККД забезпечує економію пального.

Блокування диференціала.

Завдяки електрогідравлічному блокуванню диференціала, яке активується за допомогою кнопки на консолі управління, ви можете продовжувати роботу навіть у екстремальних умовах. Хорше зчеплення та високе тягове зусилля зберігаються як на схилах, так і у мокрому полі. Вмикати блокування диференціала можна також і під навантаженням.

- Автоматичне ввімкнення на швидкості руху менше 10 км/год, за кута повороту керма менше 15° або в разі пробуксовування
- Автоматичне вимкнення на швидкості руху понад 10 км/год за кута повороту керма більше 15° або в разі гальмування

Концепція надійного привода.

Ефективна передача зусилля здійснюється за допомогою клинопасових передач. Приводи вмикаються плавно та з низьким рівнем зносу. Усі компоненти приводу розраховані на довгий термін служби.

- Суха муфта з гідравлічним управлінням
- Уніфіковані та непримхливі натяжники пасових передач.
- На шість пасових передач менше
- Покращена передача зусилля
- Низька вартість обслуговування



Потужний повний привод POWER TRAC.

За несприятливого стану ґрунту лише одним натисканням кнопки ви можете підключити повний привод і насолоджуватися перевагами вищої тяги. Також повний привод можна перевести в режим очікування, за якого його можна швидко активувати у разі потреби.

- УВІМК.: задні колеса механічно зчеплені й урухомлені
- РЕЖИМ ОЧІКУВАННЯ: задні колеса механічно зчеплені, але не врухомлені
- ВИМК.: задні колеса механічно розчеплені





Усі машини з гусеничним рушієм TERRA TRAC придатні для руху по дорогах зі швидкістю до 30 км/год і більш комфортні в управлінні, ніж колісні машини.

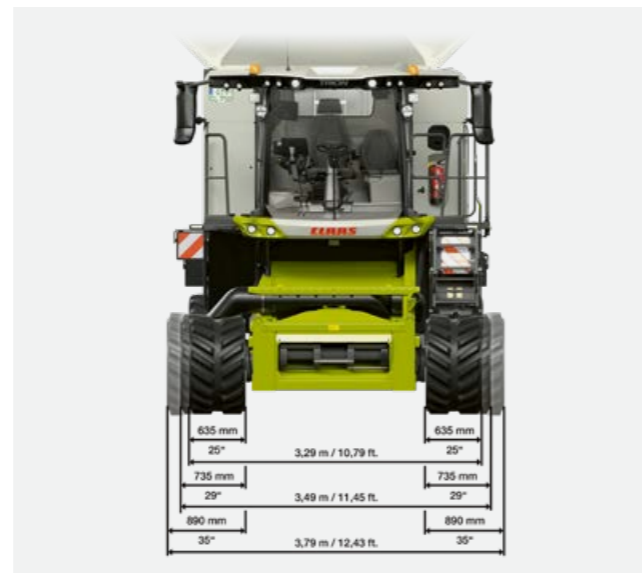

Гусениці шириною 635 мм тримають TRION на дорозі в габариті, а отже, підвищують вашу мобільність.

TERRA TRAC для будь-яких вимог.



Гусеничний рушій третього покоління.

Ваші поля – це ваша основна виробнича база. Вона не може примножуватись. Для отримання більш високої врожайності на існуючих площах потрібні більш потужні машини, які, завдяки TERRA TRAC, надзвичайно дбайливо впливають на ґрунт.

Третє покоління гусеничного рушія TERRA TRAC вражає великим діаметром ходових котків, гідропневматичною підвіскою, поліпшеним натягом гусениць і автоматичним регулюванням кліренсу на швидкості від 2 км/год. TERRA TRAC надзвичайно сильно збільшує зчеплення з дорогою і практично не залишає слідів на мокрій поверхні, м'якому ґрунті та бічних схилах. Це помітно полегшує роботу транспортних засобів.

TERRA TRAC на дорозі.

- Максимальна швидкість 30 км/год
- Можливість руху дорогою зі швидкістю 20, 25 и 30 км/год
- Безпека руху й бокова стійкість
- Більше комфорту в русі в порівнянні з колісною машиною

TERRA TRAC на полі.

- Тиск на ґрунт на 66% менше порівняно з колісними машинами
- Краща тяга на кукурудзяних полях, вологому ґрунті і на схилах
- Менше пробуксовування й більш висока стійкість на бічних схилах
- Менший спротив руху й витрата палива

TERRA TRAC для збирання рису.

- Спеціальні гусеничні рушії шириною 890 мм
- Збільшена відстань між ходовими котками для самоочищення
- Висока тяга й вантажопідйомність
- Відсутність просідань в умовах вологого ґрунту

Продуктивність можна підвищити, забезпечивши собі зручні умови.

Саме та підтримка, яка потрібна.

Замість того, щоб погоджуватися на функції, нав'язані іншими, оберіть ті, які підходять саме вашому господарству і вашим потребам. До них відносяться самонавчальні системи підтримки оператора, а також високі класні High-End пакети освітлення, які легко перетворюють ніч у день.

Комфорт підвищує працездатність.

Ми знаємо, що ви працюєте краще, коли відчуваєтеся зручно. Саме тому кабіна TRION спроектована для вашого комфорту. Відчутно більший простір для голови, плечей і ніг, розумна концепція керування та яскравий термінал SEBIS, який надає всю необхідну інформацію в деталях.

- Ви почуватимете себе комфортно як у спекотні, так і в холодні дні. Ідеальна система розподілу повітря подбає про приємний клімат у кабіні.
- Вам буде зручно сидіти навіть довгими робочими днями, незалежно від того, виберете ви стандартне чи преміальне шкіряне сидіння.
- Усі речі надійно зберігаються, в тому числі з охолодженням, у відсіках для зберігання в середній стійці або в холодильнику під сидінням помічника.
- Залишайтеся проінформованими та організованими завдяки цифровому радіо з пристроєм гучного зв'язку та тримачам для планшета.
- Зберігайте гарну видимість і після заходу сонця. Світлодіодне робоче й сервісне освітлення доступне в різних модифікаціях.
- Перевантаження матеріалу або під'єднання транспортного візка здійснюється безпечно й зручно. Системи камер тримають усе в полі зору.



Створений для тебе.
Дізнайтесь, наскільки
добре новий TRION
підходить вам.



Scan me.

Коли ми хочемо щось покращити,
ми спершу питаємо вас.



Все згідно побажань замовника.

Жодна модернізація комбайна не обходиться без оновлення концепції кабіни. У цьому нам допомагають оператори зі всього світу. Разом із ними ми ухвалюємо важливі рішення щодо комфорту та керування. Перевірене рішення продовжують використовуватися, гарні – поліпшуються, нові – випробовуються.

Вам сподобаються новинки, котрі CLAAS зробив для TRION: кондиціонер з абсолютно новою системою подачі повітря, великі відсіки для зберігання, 30 літровий холодильник з активним охолодженням для напоїв або яскравий дисплей CEBIS з високою роздільною здатністю. Звісно, чимало речей виглядатимуть для вас добре знайомими. Наприклад, незрівнянний комфорт CLAAS або інтелектуальна концепція управління, яка забезпечує зручний доступ до всіх функцій машини.



Новий рівень
комфорту під час
роботи вдень і вночі.



Scan me.

1 Яскравий термінал CEBIS

HD-дисплей високої чіткості дозволяє отримати всю необхідну інформацію за один погляд.

2 Інтуїтивно зрозумілий термінал CEMIS 1200

CEMIS 1200 допомагає тримати комбайн за сигналом GPS точно в колії і вести документацію робіт у мережі.

3 Підлокітник із безпосереднім регулюванням

Ваша права рука інтуїтивно керує всіма основними функціями машини.

4 Більше простору для ніг

Вузька рульова колонка з підніжками не обмежує рухів навіть рослих операторів.

5 Зручні сидіння

Сидіння оператора з кутом повороту 30° (опція) та зручне сидіння помічника подбають про здоров'я спини протягом довгих робочих днів.

6 Добрий круговий огляд

Вільнонесні тримачі дзеркал забезпечують вільний огляд у всі сторони.

7 Додатковий простір для речей

Все, що ви берете із собою, надійно зберігається в TRION.

8 Велике оглядове віконце зернового бункера

Для ще легшого контролю зібраного матеріалу.

9 Пакет освітлення High End

Освітлює свою робочу зону в радіусі 360° (опція).

10 Яскраві світлодіодні фари головного світла

До 26 фар робочого освітлення дбають про те, щоб по всій робочій зоні було світло як удень.

11 Помірне освітлення кабіни

Внутрішній простір кабіни приємно освітлюється, відсіки для зберігання підсвічені світлодіодними стрічками.

12 Кондиціонер

Працюйте з приємною температурою як прохолодними, так і спекотними днями.

Світлодіодні світлові пакети перетворюють ніч на день.

- Робочі фари дальнього світла вирізняються дуже великим радіусом дії.
- Приставка освітлена так само яскраво, як передня та бічні зони і стерня.
- Усі основні компоненти машини оснащені сервісними ліхтарями.

CEBIS працює інтуїтивно.

Керування здійснюється інтуїтивно зрозуміло й не вимагає спеціальної підготовки. Це означає, що навіть нові оператори здатні управляти TRION уже через короткий час. Важливу роль у цьому відіграє CEBIS. Ця система є постачальником інформації, засобом оптимізації продуктивності й вирішення проблем.

CEBIS надає миттєву допомогу.

Розроблені на основі досвіду величезної кількості операторів комбайнів CLAAS алгоритми для вирішення різних проблем зберігаються в CEBIS. Вони враховують всі параметри, які можуть сприяти вирішенню проблеми. Таким чином, вони надають оператору всебічну підтримку для оптимального використання закладеного рівня продуктивності машини.

CEBIS спрощує меню.

Початківець, звичайний користувач або експерт: ви задаєте свій тип користувача, CEBIS налаштовує рівень меню відповідно до вашого досвіду. Таким чином, нові оператори не перевантажені складним меню. В CEBIS також інтегровані системи підтримки оператора. Системами CEMOS DIALOG і CEMOS AUTOMATIC можна зручно керувати за допомогою сенсорного екрана. Використовуйте повзункові регулятори, щоб задати для автоматичних функцій потрібні вам стратегії.



Рух автошляхами, по полю й CEMOS AUTOMATIC: три вікна CEBIS пропонують безпосередній доступ до всіх налаштувань.

1 Сенсорний екран CEBIS

Торкніться сенсорного екрана, і CEBIS миттєво відреагує. У вас є пряmier доступ до всіх функцій машини під час роботи в полі або руху дорогами, а також до всіх модулів системи підтримки оператора CEMOS AUTOMATIC.

2 Поворотно-натискні перемикачі CEBIS

За допомогою поворотно-натискних перемикачів, кнопки Escape і кнопок вибраних функцій навігація по панелі керування CEBIS упевнено здійснюється навіть під час неспокійного руху полем — наприклад, для регулювання частоти обертів молотильного барабана.

3 Безпосереднє регулювання за допомогою перемикачів

Ви можете безпосередньо керувати заданими основними функціями за допомогою призначених перемикачів, щоб, наприклад, відрегулювати зазор решета або частоту обертів вентилятора.

4 Управління вибраним SMOTION

У CEBIS можна запрограмувати сім вибраних налаштувань і зручно активувати їх під час роботи за допомогою перекидного перемикача на джойстику SMOTION. Рука виконує навігацію інтуїтивно, ваш погляд залишається зосередженим на приставці.

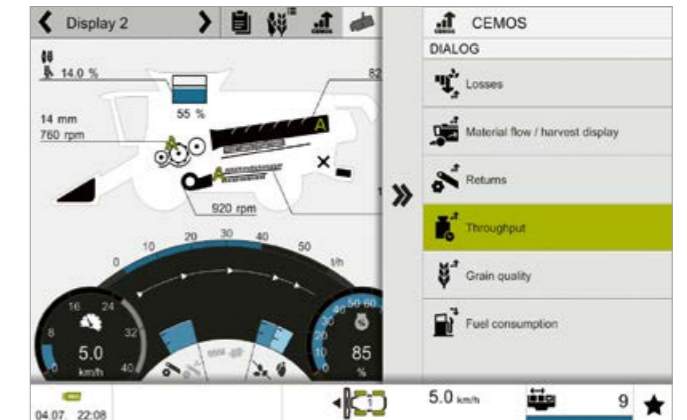
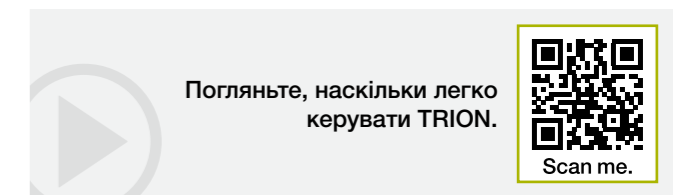

CEMOS DIALOG з інтеграцією в CEBIS.



Розумне керування за допомогою CEMOS AUTOMATIC через CEBIS.

Зручність керування, що знімає навантаження і допомагає.

- Залежно від вподобань оператор може налаштувати TRION трьома способами: за допомогою сенсорного екрана CEBIS, поворотно-натискного перемикача CEBIS або безпосередньо за допомогою перемикачів прямого доступу.
- У разі використання безпосереднього регулювання відкривається діалогове вікно в CEBIS.
- Для введення точних значень присутній цифровий блок.
- Всі параметри можна змінювати в CEBIS за допомогою кругових і повзункових регуляторів.
- Усі функції систем підтримки оператора CEMOS AUTOMATIC і CEMOS DIALOG інтегровані в CEBIS.
- Сім вибраних налаштувань можна викликати прямо через на джойстику SMOTION.

Оберіть системи, які принесуть вам максимальну користь.

Без дигіталізації вже не обійтись.

Якщо ми наповнюємо свої машини цифровими технологіями, то на це є ґрунтовні причини. Їх, власне, три: ми хочемо надати більше впевненості операторам, зробити жнива бездоганними і зменшити ваші витрати. Наприклад, за допомогою самонавчальних систем підтримки оператора, як-от SEMOS AUTOMATIC, або систем кермування, які допомагають вам з точністю до сантиметра.

Об'єднані в мережу машини працюють продуктивніше.

Для максимального використання можливостей машин CLAAS ми пропонуємо різні елементи, які дозволяють об'єднувати машини й підприємство в мережу. Асортимент сягає від картографування врожайності до координування парку машин і безперервного документування ваших робочих даних і даних урожайності.

- Дозвольте SEMOS AUTOMATIC взяти на себе велику частину роботи. Вибирайте слушні модулі: від початкової версії до повної.
- Що точніше ви рухаєтесь у полі, то ефективнішою є робота: LASER PILOT або GPS PILOT CEMIS 1200 із точністю до 2,5 см зводять кількість переїздів до мінімуму.
- Збирайте й обробляйте дані як і де вам зручно. TELEMATICS, автоматичне документування, CLAAS API і DataConnect створюють для цього всі можливості.
- Підвищуйте продуктивність, якість зерна й комфорт. Активний регулятор руху вперед або система обмолоту, що самостійно налаштовується, допоможуть вам у цьому.



Створений для тебе.
Дізнайтесь, наскільки
добре новий TRION
підходить вам.



Scan me.

Індивідуальне налаштування CEMOS AUTOMATIC.

CEMOS AUTOMATIC – це самонавчальна система підтримки оператора. Її автоматичні функції постійно і активно допомагають оператору під час роботи. Система перевіряє датчики й налаштування відповідно до основних агротехнічних вимог, таких як якість зерна, якість обмолоту, чистота, якість соломи і продуктивність. Вона оптимізує ваш TRION, щоб він досягав граничної межі технічної продуктивності під час роботи.

Вирішує оператор.

Ви вводите в систему свої вимоги щодо якості зерна та рівня втрат. CEMOS AUTOMATIC максимально використовує можливості машини під час збирання, щоб точно виконати задані вами критерії.

Самостійне налаштування CEMOS.

Механізатор самостійно налаштовує систему CEMOS AUTOMATIC як у базовій, так і в повній версії, залежно від того, які функції необхідні для оптимізації роботи машини.

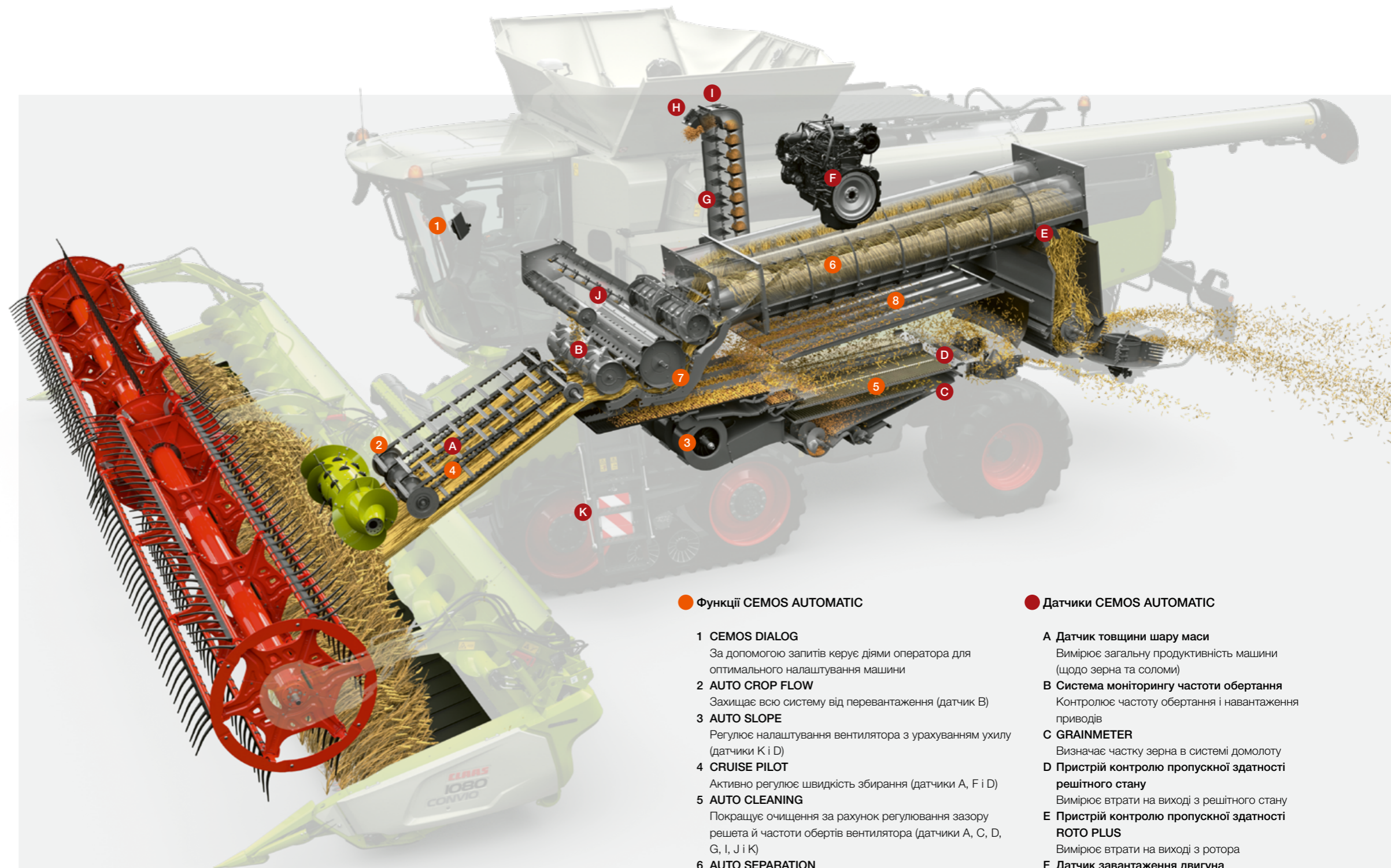

Дізнайтесь, як CEMOS полегшує роботу оператора.

● Функції CEMOS AUTOMATIC

- 1 CEMOS DIALOG**
За допомогою запитів керує діями оператора для оптимального налаштування машини
- 2 AUTO CROP FLOW**
Захищає всю систему від перевантаження (датчик B)
- 3 AUTO SLOPE**
Регулює налаштування вентилятора з урахуванням ухилу (датчики K і D)
- 4 CRUISE PILOT**
Активно регулює швидкість збирання (датчики A, F і D)
- 5 AUTO CLEANING**
Покращує очищення за рахунок регулювання зазору решета й частоти обертів вентилятора (датчики A, C, D, G, I, J і K)
- 6 AUTO SEPARATION**
Регулює частоту обертів ротора й положення заслінок ротора для оптимізації роботи системи вторинної сепарації (датчики A, D, E, F і K)
- 7 AUTO THRESHING**
Автоматично налаштовує відстані між сегментами підбарабання та частоту обертів молотильного барабана (датчики A, B, D, E, F, G, H та I)
- 8 Система очищення 4D**
Регулює положення заслінок ротора з урахуванням ухилу для оптимального завантаження системи очищення (датчики K, D і E)

● Датчики CEMOS AUTOMATIC

- A Датчик товщини шару маси**
Вимірює загальну продуктивність машини (щодо зерна та соломи)
- B Система моніторингу частоти обертання**
Контролює частоту обертання і навантаження приводів
- C GRAINMETER**
Визначає частку зерна в системі домолоту
- D Пристрій контролю пропускної здатності решітного стану**
Вимірює втрати на виході з решітного стану
- E Пристрій контролю пропускної здатності ROTO PLUS**
Вимірює втрати на виході з ротора
- F Датчик завантаження двигуна**
Інформує про завантаження дизельного двигуна
- G Датчик вологості зерна**
Вимірює вологість зерна
- H QUANTIMETER**
Визначає пропускну здатність машини для зерна
- I GRAIN QUALITY CAMERA**
Визначає якість зерна
- J Датчик об'єму домолоту**
Визначає загальний об'єм домолоту
- K Датчик нахилу**
Вимірює нахил машини

Адаптуйте CEMOS AUTOMATIC до своїх полів.

CEMOS AUTOMATIC забезпечить показники вашої жнивної кампанії.

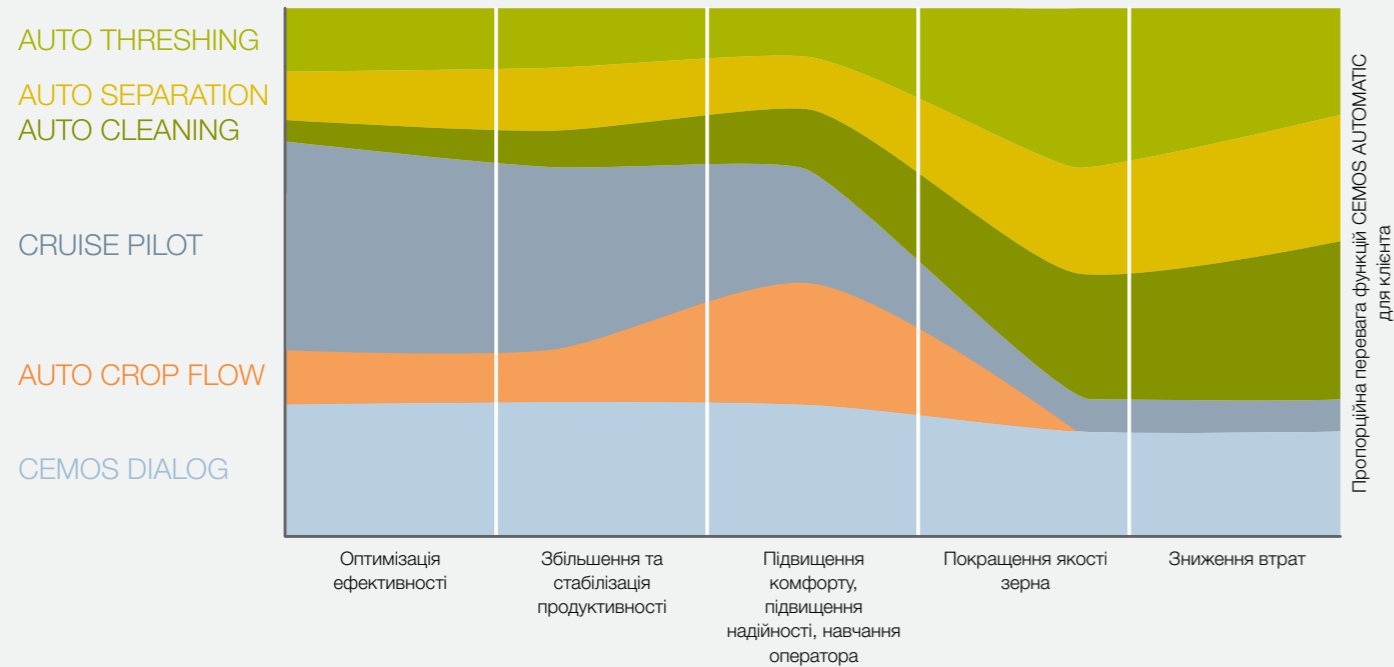

Функції CEMOS AUTOMATIC допомагають вам протягом усього періоду жнив. Ви можете комбінувати функції так, щоб вони точно підходили під ваші вимоги. Зручна система CRUISE PILOT, наприклад, допомагає вам оптимізувати ефективність, збільшити та стабілізувати продуктивність. Якщо ви бажаєте підвищити якість зерна й знизити втрати, вам стане в пригоді AUTO THRESHING.

Функції CEMOS AUTOMATIC.

CEMOS AUTOMATIC — це модульна самонавчальна система підтримки оператора. Оберіть ті функції системи, які найкраще підходять для вашого господарства.

Наприклад, CRUISE PILOT та AUTO SLOPE є своєрідним економним рішенням на шляху до повної автоматизації. Ваш TRION оснащений не лише розумною системою вибору оптимальної швидкості комбайнування. Він також автоматично регулює частоту обертання вентилятора, щоб система очистки працювала без втрат під час роботи на схилах.

Або виберіть повну версію CEMOS AUTOMATIC і дайте машині самостійно оптимізувати роботу системи обмолоту, первинної та вторинної сепарації. Це забезпечить високу продуктивність, чисте зерно і низьку витрату палива.

CEMOS аналізує продуктивність.

TRION постійно і точно інформує вас про потенціал оптимізації. Він постійно показує вам всі фактори, які в даний час найбільше обмежують пропускну здатність, і активно вносить пропозиції щодо подальшого підвищення продуктивності.

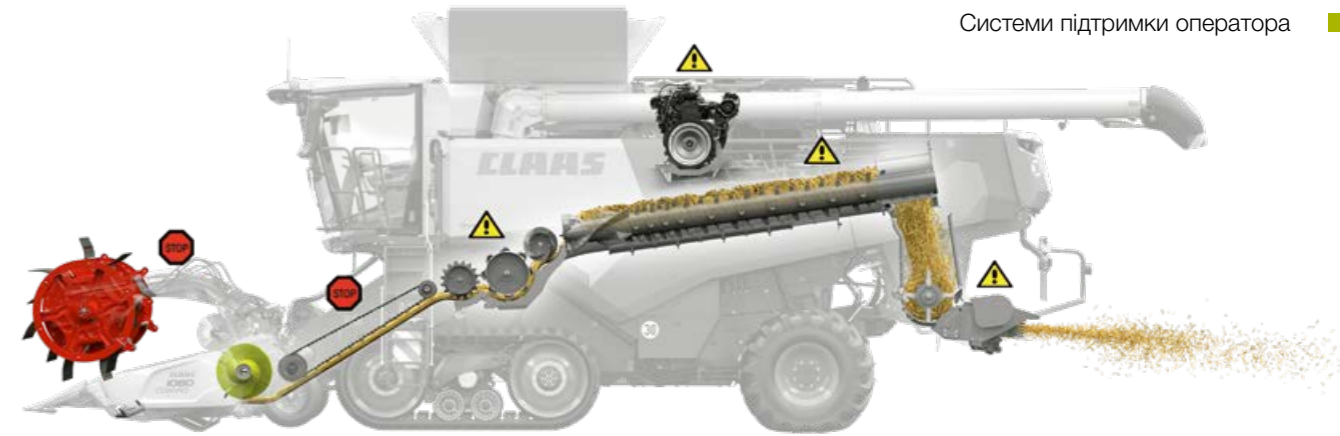

AUTO CROP FLOW розпізнає піки навантаження.

AUTO CROP FLOW безперервно контролює обертоти системи обмолоту, системи вторинної сепарації та двигуна. У разі перевищення заданої межі проковзування, система вживає заходів, щоб запобігти потраплянню більшої кількості маси в машину. Це дозволяє уникнути простоїв через забивання, можливі пошкодження або перенавантаження.

AUTO SLOPE здійснює очищення на схилах.

Рельєфні поля – це виклик для системи очистки. Під час підйому частота обертання вентилятора має зменшуватися, а під час спуску – збільшуватися. Система AUTO SLOPE зменшує навантаження на оператора, керуючи частотою обертання вентилятора на поздовжніх схилах.

- Підвищення продуктивності і зниження втрат зерна при роботі на схилі.
- Продуктивність завжди залишається стабільною.
- Підтримується потік рослинної маси в системі очищення.

CRUISE PILOT регулює темп.

Оптимальна швидкість збирання підвищує продуктивність жнив. CRUISE PILOT автоматично контролює її залежно від навантаження на двигун. У вас є можливість обрати одну з трьох стратегій:

- 1 Максимальна продуктивність з контролем втрат: ви завжди працюєте на межі потужності машини.
- 2 Постійна продуктивність: всі агрегати однаково завантажені навіть за змінних умов.
- 3 Круїз-контроль: ви працюєте з постійною швидкістю збирання.

CEMOS AUTO CLEANING.

За допомогою частоти обертання вентилятора та відкриття верхнього й нижнього решіт CEMOS AUTO CLEANING автоматично регулює систему очищення. Система постійно перевіряє у фоновому режимі різні варіанти налаштувань для оптимізації продуктивності. CEMOS AUTO CLEANING негайно реагує на зміни параметрів — урожайності, якості зерна, продуктивності або вологості.

CEMOS AUTO SEPARATION.

CEMOS AUTO SEPARATION постійно оптимізує роботу системи вторинної сепарації. Система автоматично налаштовує частоту обертання роторів і положення заслінок роторів щойно змінюються умов збирання. CEMOS AUTO SEPARATION працює у фоновому режимі і безперервно перевіряє різні варіанти налаштувань та обирає найліпші, не відволікаючи оператора.

CEMOS AUTO THRESHING.

Ця система покращує продуктивність обмолоту та первинну сепарацію. Вона цілком автоматично регулює зазор підбарабання та частоту обертання молотильного барабана. Порівняння всіх можливих налаштувань для оптимізації продуктивності здійснюється у фоновому режимі. Базу даних надають численні датчики в машині.

Робота на межі продуктивності.

- Значно нижче навантаження на оператора.
- Збільшення продуктивності й висока чистота зерна.
- Ліпша паливна ефективність TRION.
- Відсутність виходів техніки з ладу через неправильне налаштування.
- Ефективне зниження витрат і об'єму робіт.

CEMOS DIALOG мотивує вас, ЯК НІКОЛИ.

Більше безпеки під час роботи.

Ви керуєте системою підтримки оператора CEMOS DIALOG через CEBIS. Дана система за допомогою запитів спрямовує вас до оптимальних налаштувань. Щойно ви підтверджуєте запропоноване рішення, CEMOS DIALOG безпосередньо застосовує його. Це мотивує вас частіше перевіряти налаштування та отримувати користь від додаткового навчання.

НОВИНКА: CEMOS DIALOG аналізує продуктивність.

Комбайн завжди тримає вас у курсі щодо потенціалу оптимізації. Він безперервно відображає всі ті фактори, які найбільше обмежують пропускну здатність, і активно надає пропозиції щодо подальшого підвищення продуктивності. Навіть чутливість датчиків утрат він самостійно калібрує під час руху. У разі зміни вами прийнятого рівня втрат CEMOS DIALOG автоматично налаштовує чутливість. Нове вимірювання втрат не потрібне.

Додаток CEMOS Advisor допомагає вам.

Безкоштовний мобільний додаток CEMOS Advisor допомагає вам знайти оптимальне налаштування машини за допомогою смартфона. Розрахунок утрачених зернин уже інтегровано до цього цінного помічника з налаштування.

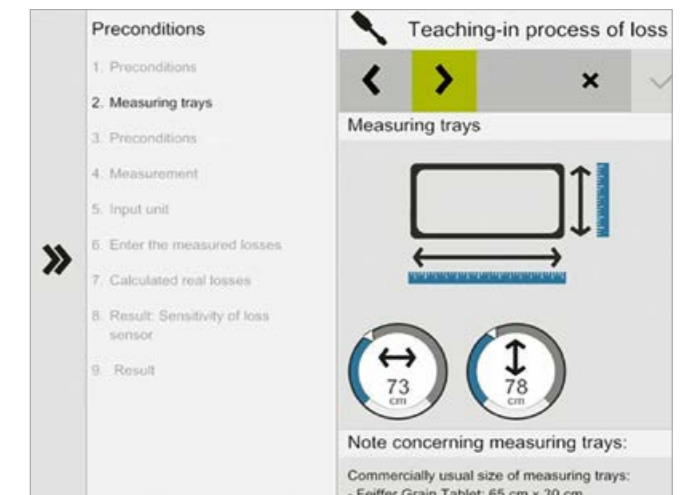

Введення розмірів наявного лотка для вимірювання втрат у CEBIS.

Регулювання чутливості.

Вам знайома така ситуація — зранку ви працюєте з установленим рівнем утрат 0,5%. Після обіду збирається дощ. Ви хотіли б змінити рівень утрат на 1%. Як тільки ви введете нове значення втрат, CEMOS DIALOG автоматично визначить відповідне значення чутливості датчиків утрат. CEMOS AUTOMATIC знову виведе машину на границю максимально допустимих утрат і оптимізує пропускну здатність. Ви суттєво економите час за рахунок того, що відпадає необхідність заново виконувати вимірювання втрат контрольним лотком.

Жнива точно на границі максимально допустимих утрат.

- Датчики втрат ви калібруєте лише на початку дня.
- CEMOS DIALOG активно допомагає вам у вимірюванні втрат.
- Після зміни рівня втрат чутливість датчиків автоматично змінюється.
- Машина завжди працює точно до границі максимально допустимих утрат.

Визначення втрат.

Підвищення продуктивності жнивної кампанії.

Правильний рівень утрат є вирішальним фактором підвищення продуктивності вашої жнивної кампанії. Якщо границю втрат визначено точно, ви не витрачаєте потужність дарма. Після завершення вимірювання витрат і відповідного підрегулювання чутливості датчиків утрат CEMOS AUTOMATIC встановлює оптимальні налаштування. Завдяки цьому система завжди доводить машину точно до границі максимально допустимих утрат. Також стає неможливим введення неправильних значень, які за певних умов можуть гальмувати машину.

Програмування датчика втрат.

CEMOS DIALOG допомагає вам калібрувати датчики втрат для систем сепарації та очищення. Ви можете використовувати лоток для вимірювання втрат, який уже експлуатується. Система впевнено супроводить вас покроково по процесу вимірювання втрат. Вона запитає розміри вашого лотка і повідомить, коли його треба застосувати.

Після введення результатів вимірювання лотком (об'єм, вага або кількість зерен), CEMOS DIALOG запропонує значення для налаштування чутливості. Що краще налаштовано чутливість датчиків, то точніше є індикація втрат. Ці дані забезпечують ефективніше регулювання машини з боку CEMOS AUTOMATIC.

Мінімізація кількості переїздів.

Для багатьох операторів системи кермування є незамінними помічниками в повсякденній роботі. TRION оснащений трьома системами кермування, які можна використовувати на вибір в залежності від області застосування: цифрова AUTO PILOT, супутникова GPS PILOT CEMIS 1200 і електронно-оптична LASER PILOT із FIELD SCANNER.

Точність за будь-яких умов застосування.

- GPS PILOT забезпечує точне управління, управління нею здійснюється за допомогою CEMIS 1200.
- LASER PILOT із FIELD SCANNER мають три різних режими кермування.
- AUTO PILOT забезпечує точне збирання кукурудзи.
- Динамічна система кермування забезпечує швидкий і простий розворот на краю поля.



GPS PILOT із незрівнянною точністю кермування.

Супутникова система кермування від CLAAS стаціонарно вбудовано в машину. Вона допомагає вам у виконанні будь-яких робіт, що вимагають точних проходів. Ви запускаєте GPS PILOT однією кнопкою на багатофункціональному джойстикі. Він активно контролює гідравлічну систему кермування й точно веде ваш комбайн по полю у всіх діапазонах швидкості. Умови освітленості не грають жодної ролі. І вночі, і в умовах недостатньої видимості, система працює так само точно, як і вдень. Ви отримуєте коригувальні сигнали будь-якої бажаної точності.

НОВИНКА: термінал CEMIS 1200 із інтуїтивно зрозумілим керуванням.

CEMIS 1200 — це абсолютно новий термінал у кабіні вашого зернозбирального комбайна, який надійно допомагає вам точно вести комбайн по колії за допомогою GPS. Окрім цього ви можете використовувати його для виконання будь-яких систем точного землеробства. З ним можна картографувати врожайність у режимі реального часу, управляти завданнями й документувати їх безпосередньо в машині. Логіка керування є аналогічною CEBIS. CEMIS 1200 має таке саме інтуїтивно зрозуміле керування.

- Яскравий 12-дюймовий дисплей зручно інформує вас удень і вночі.
- Функція прямого доступу дозволяє швидко отримувати доступ до всіх основних функцій.
- Ви можете налаштувати робочі зони відповідно до своїх побажань і вільно конфігурувати їх.

LASER PILOT для лівого краю стеблестою.

Електронно-оптичний датчик LASER PILOT зондує світловим потоком лівий край між скошеною і нескошеною масою. Завдяки цьому він автоматично веде TRION уздовж лівого краю стеблестою.

LASER PILOT із FIELD SCANNER.

Опціонально ви можете також замінити датчик на зовнішньому боці жниварки на датчик FIELD SCANNER, який встановлюється на даху посередині кабіни. Сканер непотрібно ні складати, ні розкладати. Калібрування також не потрібне. Кнопкою на підлокітнику можна

Динамічне кермування



НОВИНКА:

динамічне кермування для швидких розворотів.

Близько 4 обертів керма потрібно для того, щоб перевести задні колеса вашого TRION з одного крайнього положення в інше. Ви можете витратити менше зусиль, щоб розвернутися в кінці загінки, просто активувавши динамічне кермування. З ним вам буде потрібно на 40% менше обертів керма для того, щоб перевести колеса з прямого у крайнє положення. Дана система працює за швидкостей менших за 10 км/год.

активувати три режими кермування: вздовж правого або лівого краю стеблестою, або вздовж технологічної колії.

AUTO PILOT.

Два цифрові датчики на жниварці для кукурудзи автоматично ведуть TRION вздовж рядів кукурудзи, забезпечуючи оптимальне положення для її збирання.



Погляньте, як працює новий термінал CEMIS 1200.

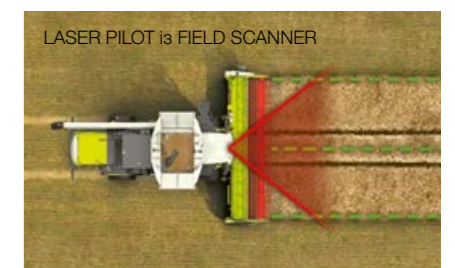
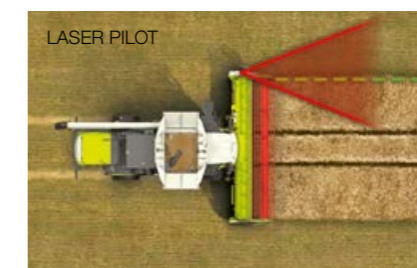

Дигіталізація окупається.

Дигіталізація є ключовим фактором підвищення вашої продуктивності й ефективності. Дані, отримані в найрізноманітніших місцях, збираються й оброблюються централізовано. Це економить ваші ресурси та покращує якість виробничих процесів.

Для максимального використання можливостей TRION, CLAAS пропонує різні елементи, які дозволяють об'єднувати системи, техніку й робочі процеси в мережу незалежно від виробника. Розумні цифрові рішення, адаптовані до вашого господарства, звільняють вас від великої кількості роботи:

- Швидка передача й документування даних машин і робочих даних.
- Ефективне управління машинами та роботою парку.
- Інтенсивний аналіз й оптимізація робочих процесів.
- Легке виконання аналізу полів і точно картографування врожайності.
- Виклик робочих даних та управління ними за допомогою програмного забезпечення для управління сільгоспдприємством.
- Безперешкодна передача даних різних виробників у TELEMATICS.
- Економія цінного часу на технічне й сервісне обслуговування завдяки дистанційній діагностиці.

TELEMATICS документує ваші успіхи.

Завдяки TELEMATICS ви можете в будь-який момент викликати й документувати робочі дані, колії та дані врожайності від свого комбайна. Всі дані передаються через стільниковий зв'язок на сервер, де в подальшому обробляються та зберігаються. Ви можете отримати доступ до своїх даних та оцінити їх у режимі реального часу або ретроспективно через вебпортал або додаток TELEMATICS. Ліцензія Connected Documentation об'єднує всі дані у фоновому режимі для кожного конкретного поля. Також зібрані дані можна легко експортувати до будь-якої розповсюдженої програми з управління сільгоспдприємством.

DataConnect передає дані машин незалежно від їхньої марки.

Також CLAAS API під'єднує ваш TELEMATICS Account до агрономічної системи програмного забезпечення. Це дозволяє безпечно, зручно й повністю автоматично обмінюватися значущими даними. Обидві системи є складовими CLAAS TELEMATICS.

Розробивши функцію DataConnect, компанії CLAAS, 365FarmNet, John Deere, Case, Steyr і New Holland створили пряме незалежне й відкрите для інших підприємств галузі хмарне рішення з обміну даних. Ви можете управляти всім своїм парком машин в CLAAS TELEMATICS, а також стежити за ним.

Remote Service не коштує вам ні копійки.

Важливим елементом під'єднання ваших машин до мережі є система дистанційного обслуговування Remote Service від CLAAS. Вона значно спрощує планування робіт із технічного та сервісного обслуговування. Машина надсилає сервісному партнеру інформацію щодо необхідності проведення ТО або напряду повідомляє його в разі неполадки. Сервісний партнер має доступ до всіх важливих даних і може оптимально підготуватися до виконання робіт в обох вищезазначених випадках. Вартість користування Remote Service протягом перших п'яти років бере на себе CLAAS. Для цього достатньо вашої згоди.

FLEET VIEW координує парк машин.

За допомогою FLEET VIEW ви координуєте роботу автомобілів свого парку, які відвозять зерно, так, щоб використовувати комбайни могли працювати без простоїв. Додаток інформує вас у режимі реального часу про положення та рівень заповнення зернового бака. Це дозволяє уникнути простоїв і зайвих переїздів, економити паливе й повністю використовувати потужність комбайнів.

НОВИНКА: CEMIS 1200 управляє вашими завданнями.

З CEMIS 1200 й активною ліцензією Connected Documentation ви можете керувати робочими завданнями в офісі або безпосередньо в комбайні. Дані передаються в режимі онлайн. Ви можете просто створювати завдання і прив'язувати їх до конкретних полів або замовників. Окрім того, можна проводити картографування врожайності в режимі реального часу.

НОВИНКА: CEMOS CONNECT робить операторів однаково хорошими.

CEMOS CONNECT поєднує через інтернет комбайни одного парку і моделі в мережу. Це дозволяє передавати параметри налаштування агрегатів комбайна з досвідченим оператором на всі інші. Якщо машина-транслятор оснащена CEMOS AUTOMATIC, інші машини автоматично будуть працювати з такою самою високою ефективністю.

Дигіталізація сприяє розвитку вашого господарства.

- TELEMATICS передає дані машини прямо в хмару.
- CEMIS 1200 забезпечує створення завдань і керування ними прямо в машині.
- DataConnect дозволяє обробляти дані машин незалежно від виробника.
- Remote Service полегшує технічне та сервісне обслуговування.

TRION полегшує роботу.

TRION створений для вас і ваших потреб. Ви отримуєте вигоду від його інтелектуальних систем підтримки оператора та його високої надійності протягом усього терміну експлуатації. Усі точки техобслуговування мають логічне розташування, помітне маркування та простий доступ. Це економить час на щоденне техобслуговування.

Простий візуальний контроль.

Те, що можна швидко знайти, легко проконтролювати. Усі точки технічного обслуговування і мащення легко помітні та позначені інформаційними наліпками. Індикатори натяжників інформують про натяг пасових передач. Рівень заповнення систем оливою можна перевірити через контрольні віконця.

Відмінний доступ.

До радіатора та моторного відсіку можна легко дістатися з платформи. Протикивзкі сходинки і поручні полегшують доступ до зернового бункера та оглядового вікна. Довкола машини є точки кріплення для переносної драбини. Зовні кабіна обладнана сходинками та поручнями для безпечної очистки скла.

Зручне мащення.

Усі точки мащення об'єднані в централізовані змащувальні блоки. Змащувальні блоки чітко позначені і легкодоступні для оператора.



Компоненти PREMIUM LINE з підвищеною зносостійкістю.

Зносостійке виконання PREMIUM LINE.

Компоненти PREMIUM LINE є надзвичайно зносостійкими та витривалими. Навіть у разі високої завантаженості протягом року або збирання досить абразивних культур, їх заміна може знадобитися лише через декілька сезонів. Така підвищена стійкість досягається завдяки особливому процесу виготовлення, високоякісним матеріалам і спеціальним покриттям.

Усі компоненти, які під час роботи піддаються особливо сильному зносу у потоці маси, за бажанням можна замовити у виконанні PREMIUM LINE: система обмолоту, система транспортування зерна, зерновий бункер, система вивантаження бункера, система вторинної сепарації, ножі подрібнювача соломи та компоненти радіального розподільника.



Дізнайтесь, наскільки простим може бути щоденне технічне обслуговування.



Збільшені інтервали заміни.

Місце TRION в полі, а не в майстерні. Через два роки або 1 000 мотогодин необхідно замінити лише оливу робочої гідравліки, TERRA TRAC і роздавальної коробки. Заміна моторної оливи виконується раз на два роки або через кожні 500 годин. Це дозволяє скоротити простой і значно зменшити експлуатаційні витрати.

Зручне технічне обслуговування.

Поряд з дверима кабіни, на відсіку для інструментів і в моторному відсіку розташовані роз'єми для підключення до компресорної пневмосистеми. У відсіку для інструментів вистачить місця для ящика з інструментами і мастильного шприца. Запасні частини для жниварки можна зберігати в окремому відсіку. Для миття рук після виконання робіт передбачено 15 літровий бачок для води.

Щоденне техобслуговування стає простішим.

- Нова концепція технічного обслуговування і простий доступ дають більше часу на ефективну роботу в полі.
- Збільшені інтервали заміни оливи зменшують обсяг робіт, економлять робочий час та знижують експлуатаційні витрати.
- Щоденні роботи з техобслуговування виконуються швидко, легко та зручно.
- Remote Service спрощує технічне обслуговування і дає змогу виконувати роботи вчасно.



Простий візуальний контроль рівнів заповнення оливою усіх систем.



Багато точок кріплення для переносної драбини.



Простий доступ до змащувальних боків.

Розроблений та побудований для
будь-яких полів.



- 1 Нова комфортна кабіна
- 2 CEMOS AUTOMATIC
- 3 Світлодіодні пакети освітлення
- 4 Похила камера із системою забору пилу
- 5 Система обмолоту APS HYBRID
- 6 Система очищення JET STREAM
- 7 Система вторинної сепарації ROTO PLUS: TRION 750 з 2 роторами, TRION 730/720/710 з одним ротором
- 8 Потужний зерновий елеватор з QUANTIMETER
- 9 Зерновий бункер об'ємом до 12 000 л
- 10 Вивантажувальна труба зернового бункера з кутом повороту 105°
- 11 Поворотний лоток
- 12 Двигуни Cummins
- 13 Стандартний або радіальний розподільник
- 14 Колісна русій або TERRA TRAC

У TRION 730 / 720 / 710 для вторинної сепарації використовується один ротор, оберти якого можна регулювати безступінчасто в CEBIS.

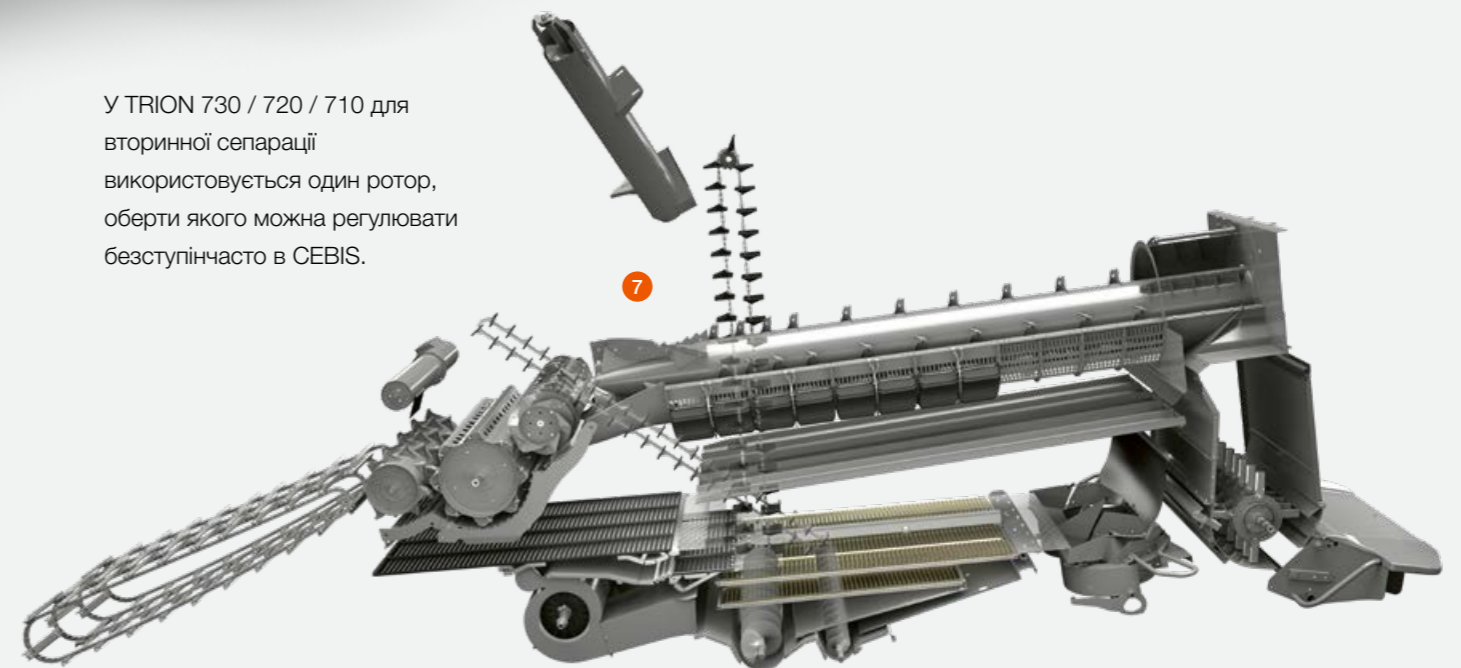

Щоб усе працювало. CLAAS Service & Parts.



CLAAS Service & Parts доступний
для вас 24/7.
service.claas.com

Scan me.



Більше безпеки для вашої машини.

Підвищуйте експлуатаційну безпеку, мінімізуйте ризики ремонту та простою. MAXI CARE дозволяє вам прогнозувати витрати. Оберіть індивідуальний сервісний пакет, який відповідає вашим вимогам.



Спеціально адаптований до вашої машини.

Точно підігнані запасні частини, високоякісні експлуатаційні матеріали та корисні аксесуари. Скористайтеся широким асортиментом нашої продукції, який забезпечить стовідсоткову експлуатаційну надійність вашої машини.



Поставки по всьому світу.

У логістичному центрі запасних частин CLAAS в Гаммі, Німеччина, на площі понад 183 000 м² зберігається більше 200 000 різноманітних деталей. Цей центральний склад запасних частин швидко та надійно доставить усі запчастини ORIGINAL у будь-яку країну світу. Ваш найближчий партнер CLAAS забезпечує максимально швидку доставку деталей: для вашого врожаю, для вашого підприємства.



Ваш найближчий дилер CLAAS.

Де б ви не знаходилися, ми завжди надамо вам необхідні послуги та контакти. Поряд із вами. Ваші партнери CLAAS завжди готові допомогти вам і вашій машині. Вони мають необхідні знання, досвід і найкраще технічне обладнання. Щоб все працювало.



Remote Service.

Remote Service – це послуга, яка надає вашому сервісному партнеру всі необхідні дані про машини, які обладнані телеметрією. Це значно спрощує віддалену діагностику та підтримку. Обслуговування може проводитися більш ефективно, а експлуатаційна надійність машини підвищується. Послуга Remote Service надається безкоштовно протягом перших п'яти років. Для цього достатньо лише вашої згоди.

Комбайн CLAAS — це найсильніший аргумент на його користь.



Продуктивність.

- APS HYBRID з одним або двома роторами (TRION 750) забезпечує стабільно високу пропускну здатність.
- Система очистки JET STREAM забезпечує інтенсивне очищення зерна.
- Система очистки 3D компенсує роботу комбайна на схилах.
- 12 000 л зерна вивантажуються менше, ніж за 100 секунд.
- Поворотний наконечник на вивантажувальній трубі точно спрямовує потік рослинної маси.
- Двигун Cummins з великим запасом потужності.



Точність.

- Системи підтримки оператора, наприклад CEMOS AUTOMATIC, оптимізують роботу машини для досягнення максимальної продуктивності.
- GPS PILOT CEMIS 1200 тримає машину точно в колії.
- LASER PILOT з FIELD SCANNER має три режими керування.
- TELEMATICS передає дані прямо у хмару.
- DataConnect дозволяє обробляти дані машин незалежно від виробника.



Адаптивність.

- Швидка заміна сегментів вхідного та основного підбарабань.
- За допомогою редуктора молотильного барабана можна перемикатися між двома діапазонами швидкостей без інструментів.
- Перехід з однієї культури на іншу виконується швидко і легко.
- Завдяки повному приводу POWER TRAC і блокуванню диференціала можна безпечно продовжувати рух навіть у складних умовах.



Надійність.

- Концепція техобслуговування і простого доступу економлять час та гроші.
- Зносостійкі компоненти PREMIUM LINE гарантують довгий термін служби.
- Усі точки технічного обслуговування легкодоступні.
- Збільшені інтервали з технічного обслуговування скорочують простой та експлуатаційні витрати.
- Remote Service спрощує технічне обслуговування.
- MAXI CARE мінімізує ризики ремонту та простою.

TRION		750 / 750 TERRA TRAC	730 / 730 TERRA TRAC	720	710
Система обмолоту і первинної сепарації					
APS HYBRID		●	●	●	●
Ширина молотильного барабана	мм	1420	1420	1420	1420
Діаметр молотильного барабана	мм	600	600	600	600
Частота обертання молотильного барабана	об/хв	400–1050	400–1050	400–1050	400–1050
З редуктором		○	○	○	○
Кут обхвату підбарабання	град.	142	142	142	142
Площа основного підбарабання	м ²	1,06	1,06	1,06	1,06
Система обмолоту для рису		○	○	○	○

Система вторинної сепарації					
ROTO PLUS		●	●	●	●
Ротори	Кількість	2	1	1	1
Діаметр розподільного бітера	мм	382	382	382	382
Довжина ротора	мм	4200	4200	4200	4200
Діаметр ротора	мм	445	570	570	570
Деки ротора	Кількість	5	6	6	6
Заслінки ротора	Кількість	0/2/4	0/2/4	0/2/4	0/2/4
Керування		Гідравл.	Механ./гідравл.	Механ./гідравл.	Механ./гідравл.
Частота обертання ротора	об/хв	400–1000	400–1000	400–1000	400–1000

Система очищення					
JET STREAM		●	●	●	●
Регулювання вентилятора, гідравлічне		●	●	●	●
Система очищення 4D		○	○	○	○
Загальна площа решіт	м ²	5,1	5,1	5,1	5,1
Відображення заповнення колосового у CEBIS GRAINMETER		○	○	○	○

Зерновий бункер					
Об'єм (згідно з ANSI/ASAE S312.2)	л	12000	11000 / 12000	10500 / 12000	9000 / 10500
Кут повороту вивантажувальної труби	град.	105	105	105	105
Продуктивність вивантаження	л/с	110 / 130	110 / 130	110 / 130	110 / 130
Датчик урожайності QUANTIMETER		○	○	○	○
Датчик вологості зерна		○	○	○	○

Подрібнювач					
Дефлекторний розподільник з подрібнювачем STANDARD CUT, 52 ножі		○	○	○	○
Дефлекторний розподільник з подрібнювачем SPECIAL CUT, 72 ножі		○	○	○	○
Радіальний розподільник з подрібнювачем SPECIAL CUT, 72 ножі		○	○	○	○
Половорозкидач		○	○	○	○
Автоматичне регулювання напрямку розкидання		○	○	○	○

TRION		750 / 750 TERRA TRAC	730 / 730 TERRA TRAC	720	710
Рушій					
Гусеничний рушій TERRA TRAC із гідропневматичною підвіскою та електричним перемиканням		○	○	–	–
Повний привод POWER TRAC		○	○	○	○
Механічне перемикання (2-ступінч.)		●	●	●	●
Електричне перемикання (2-ступінч.)		○	○	○	○
20 км/год		○	○	○	○
25 км/год		○	○	○	○
30 км/год		○	○	○	○
Блокування диференціала колісних машин		○	○	○	○

Двигун					
Виробник / Тип		Cummins / QSL9	Cummins / QSL9	Cummins / QSL9	Cummins / QSL9
Норма викидів		Tier 2	Tier 3	Tier 3	Tier 3
Циліндри / Робочий об'єм	К-ть/л	6 / 8,9	6 / 8,9	6 / 8,9	6 / 8,9
Максимальна потужність (ECE R 120)	кВт/к. с.	314 / 427	300 / 408	270 / 367	240 / 326
Вимірювання витрати палива		●	●	●	●
Місткість паливного бака	л	800 / 1000	800 / 1000	800 / 1000	800 / 1000
DYNAMIC POWER		●	●	●	●

Управління даними					
TELEMATICS		○	○	○	○
Керування завданнями		○	○	○	○
Картографування врожайності		○	○	○	○
Remote Service		○	○	○	○

Системи підтримки оператора					
CRUISE PILOT		○	○	○	○
AUTO SLOPE		○	○	○	○
AUTO CROP FLOW		○	○	○	○
CEMOS AUTO CLEANING		○	○	○	○
CEMOS AUTO SEPARATION		○	○	○	○
CEMOS AUTO THRESHING		○	○	○	○
CEMOS DIALOG		○	○	○	○
GRAIN QUALITY CAMERA		○	○	○	○

Системи керування					
GPS PILOT CEMIS 1200		○	○	○	○
AUTO PILOT		○	○	○	○
LASER PILOT		○	○	○	○
FIELD SCANNER		○	○	○	○
Вага (дані можуть відрізнятись залежно від комплектації) без жнивarki, подрібнювача й половорозкидача, повний паливний бак	кг	17000 / 20200 (TERRA TRAC)	16700 / 19900 (TERRA TRAC)	16700	16500

CLAAS постійно прагне адаптувати свою продукцію відповідно до вимог користувачів. Тому компанія залишає за собою право на зміни. Наведені дані та ілюстрації є орієнтовними і можуть включати в себе додаткове обладнання, яке не входить до стандартної комплектації. Цей проспект складено для поширення в усіх країнах світу. Інформацію про технічне оснащення машин Ви можете отримати з прайс-листів свого дилера CLAAS. На деяких фотографіях окремі вузли та компоненти виробу зображені без захисних пристроїв з метою демонстрації принципу роботи. У жодному разі не знімайте захисні пристрої самостійно, щоб уникнути травм. У всіх інших випадках керуйтеся відповідними вказівками інструкції з експлуатації. Уся технічна інформація про двигуни стосується лише Директиви ЄС щодо норм токсичності відпрацьованих газів: Stage. Будь-які посилання на стандарт Tier наводяться виключно для інформації та ліпшого розуміння. І це жодним чином не передбачає схвалення для регіонів, у яких викиди регулюються стандартом Tier.

TRION			750 / 750 TERRA TRAC	730 / 730 TERRA TRAC	720	710
-------	--	--	-------------------------	-------------------------	-----	-----

Шини коліс приводної осі		Діаметр	Габаритна ширина			
900/60 R38 CHO	м	2,05	3,61	3,61	3,61	3,61
900/60 R32	м	1,95	3,61	3,61	3,61	3,61
800/70 R38 CHO	м	2,05	3,47	3,47	3,47	3,47
IF 800/70 R38 CFO	м	2,05	3,48	3,48	3,48	3,48
IF 800/70 R32 CFO	м	1,95	3,48	3,48	3,48	3,48
800/70 R32 CHO	м	1,95	3,48	3,48	3,48	3,48
800/70 R32	м	1,95	3,48	3,48	3,48	3,48
710/75 R34	м	1,95	3,30	3,30	3,30	3,30
680/80 R38 CHO	м	2,05	3,20	3,20	3,20	3,20
IF 680/85 R32 CFO	м	1,95	3,22	3,22	3,22	3,22
680/85 R32	м	1,95	3,22	3,22	3,22	3,22
650/75 R32	м	1,80	5,09	5,09	5,09	5,09
Спарені колеса 520/85 R42 для кукурудзи з міжряддям 70 см та проставками осі 410 мм на кожну сторону	м	4,80	4,80	4,80	4,80	4,80
Спарені колеса 580/85 R42 для кукурудзи з міжряддям 30" та проставками осі 550 мм на кожну сторону	м	5,13	5,13	5,13	5,13	5,13
Спарені колеса 520/85 R42 для кукурудзи з міжряддям 30" та проставками осі 550 мм на кожну сторону	м	5,09	5,09	5,09	5,09	5,09

TRION			750 / 750 TERRA TRAC	730 / 730 TERRA TRAC	720	710
-------	--	--	-------------------------	-------------------------	-----	-----

Шини коліс керованої осі		Діаметр				
750/85 R26 IMP	м	1,65	4,12	4,12	4,12	4,12
710/60 R30 IMP	м	1,65	4,08	4,08	4,08	4,08
VF620/70 R26 MI	м	1,50	3,50	3,50	3,50	3,50
620/55 R26 IMP MT	м	1,35	3,48	3,48	3,48	3,48
600/65 R28 IMP MT	м	1,50	3,50	3,50	3,50	3,50
500/85 R24 IMP MT	м	1,50	3,27	3,27	3,27	3,27
500/70 R24 IMP	м	1,35	3,27	3,27	3,27	3,27

Жниварки

Жниварки VARIO		VARIO 1230, VARIO 1080, VARIO 930, VARIO 770, VARIO 680, VARIO 620, VARIO 560, VARIO 500
Жниварки CERIO		CERIO 930, CERIO 770, CERIO 680, CERIO 620, CERIO 560
Оснащення для ріпаку		Для всіх стандартних жниварок і VARIO, окрім жниварок CERIO
Складані жниварки		C 540, C 450
Жниварки для кукурудзи CORIO	К-ть рядків	12, 8, 6
Жниварки для соняшнику SUNSPEED	К-ть рядків	16, 12, 8
Жниварки MAXFLEX		MAXFLEX 930, MAXFLEX 770, MAXFLEX 680, MAXFLEX 620, MAXFLEX 560
Жниварки стрічкові CONVIO FLEX		CONVIO FLEX 1230, CONVIO FLEX 1080, CONVIO FLEX 930, CONVIO FLEX 770
Жниварки стрічкові CONVIO		CONVIO 1230, CONVIO 1080, CONVIO 930, CONVIO 770
Жниварки для рису VARIO		У виконанні HD з різальним апаратом для рису в комплекті
Жниварки для рису CERIO		У виконанні HD з різальним апаратом для рису в комплекті
Підбирач валків SWATH UP		SWATH UP 450
Безступінчастий привод жниварки (електрогідравлічний)	об/хв	300–430
Ступінчастий привод жниварки	об/хв	340, 430
Активний зупинник жниварки		○



CLAAS Україна
Пров.Охтирський, 7
03138, Київ
Україна
claas.com
info-ua@claas.com